

TheJagWrangler LLC

Cabrio-Verdeck Fernbedienung für den Jaguar X150 XK und XKR (Aluminium-Chassis)

Modell der Jahre 2012-2015

Installation und Betrieb

Einführung

Jaguar hat es versäumt, die sehr wünschenswerte Möglichkeit, den Cabrio-Verdeck-Betrieb mit der bestehenden XK oder XKR SmartKey-Fernbedienung vorzusehen.

Dieses Feature bringt dem Besitzer eines Cabrios XK und XKR Komfort, Spaß und einen "Cool-Faktor". Es ist praktisch, und spart Zeit, wenn Sie auf das Fahrzeug zugehen und bereits das Verdeck öffnen können. Es kann Ihnen auch helfen, das Fahrzeug auf einem vollen Parkplatz zu finden.

Dreimaliges Drücken der Taste des Türgriffes öffnet das Dach ebenfalls.

Als zusätzliche Attraktion bietet das Remote-Modul eine einfache Funktion für den Bedienungsschalter in der Dach-Konsole im Auto. Einmal drücken, und das Prozedere beginnt. Die Tage des dauernden Knopfdrückens, bis der Zyklus abgeschlossen ist, sind vorbei!

Als Option gibt es ein Heckscheibe-Steuer-element mit Add-on-Funktion bei der Installation des Remote-Top-Moduls. Dadurch können Sie die Viertel-Heckscheiben separat herauffahren, um Windgeräusche und Turbulenzen beim Offenfahren zu reduzieren. Sie können sie bei geschlossenem Verdeck auch separat herunterfahren, damit Ihr Hund auf dem Rücksitz frische Luft erhält.

Sobald Sie diese tollen Funktionen haben, würden Sie sie nicht mehr hergeben.

Das Modul wird komplett mit allem nötigen Zubehör für die Installation geliefert. Die Verdrahtung ist entsprechend Ihrem Fahrzeug farbkodiert, also einfach nach den Farben der installierten Auto-Kabel anschließen. Verbindungen werden mit den beiliegenden „Posi-Taps™“ hergestellt, die extrem einfach zu bedienende und zuverlässige Kabelverbindungen sind.

Das Modul (eingebaut beim Sicherungskasten hinter den Rücksitzen) hat auch LED-Anzeigen, die Ihnen eine positive Bestätigung für einen korrekten Einbau geben.

Kit-Inhalt (im Lieferumfang enthalten):

Top Fernbedienung Modul mit zum Fahrzeug passenden farbcodierter Verkabelung

- 6 Stück Kabelbinder schwarz 4 "
- 6 Stück AWG 22-24 Posi-Taps™ (rot oder rot/schwarz)
- 2 Stück klare Vinyl Isolier-Rohre
- 2 Stück AWG 20-22 Posi-Taps™ (rot/grau)
- Velcro™ Klettenband, 2 "x 2", Industriequalität
- USB Software Feature-Upgrade-Kabel (behalten für die zukünftige Verwendung, wird normalerweise nicht für die Installation benötigt)

Zusätzliche Teile für die Option Rear Window Control:

- Steuerrelais und Kabelbaum-Baugruppe (vorverkabelt Top-Fernsteuerung-Modul)
- 1 Stück AWG 16-18 Posi-Tap™ (blau)
- Velcro™ Klettenband, 2 "x 2", Industriequalität

Liste der für den Einbau nötigen Werkzeug (bereitzulegen):

- 1/4 "oder 3/8" Ratsche
- Drehmoment-Schlüssel
- 10-mm-Nuss
- T30 Torx Nuss (männlich)
- T40 Torx Nuss (männlich)
- gute, kalte Beleuchtung zum Arbeiten im Auto
- Schere
- Kleine Schlitzschraubendreher (hilfreich, aber nicht erforderlich)
- Lupe (hilfreich, aber nicht erforderlich)
- Haarföhn (hilfreich, aber nicht erforderlich)

Installation

Teil I - Trennen Sie die Batterie. Vor der Installation muss die Fahrzeugbatterie vom Stromkreis getrennt werden, um mögliche Personenschäden wegen der aktiven Fahrzeug-sicherheitsysteme und Fahrzeug-Schäden während der Arbeiten zu vermeiden. Ein Entladen der Batterie während der Arbeiten mit der offenen Tür wird verhindert.

Führen Sie Schritte 1 bis 4. **Überspringen Sie diesen Abschnitt nicht.**

Schritt 1: Schließen Sie das Verdeck. Fahren Sie beide Vordersitze ganz nach vorne, um bequemes Arbeiten im Rücksitz-Bereich zu ermöglichen. Öffnen Sie dann den Wagen, um die Alarmanlage abzuschalten. Stellen Sie den Scheinwerferschalter auf **OFF**.

Schritt 2: Öffnen Sie den Kofferraum. Entfernen Sie die Kofferraumabtrennung und legen sie zur Seite. (Anleitung im Handbuch Seite 118)

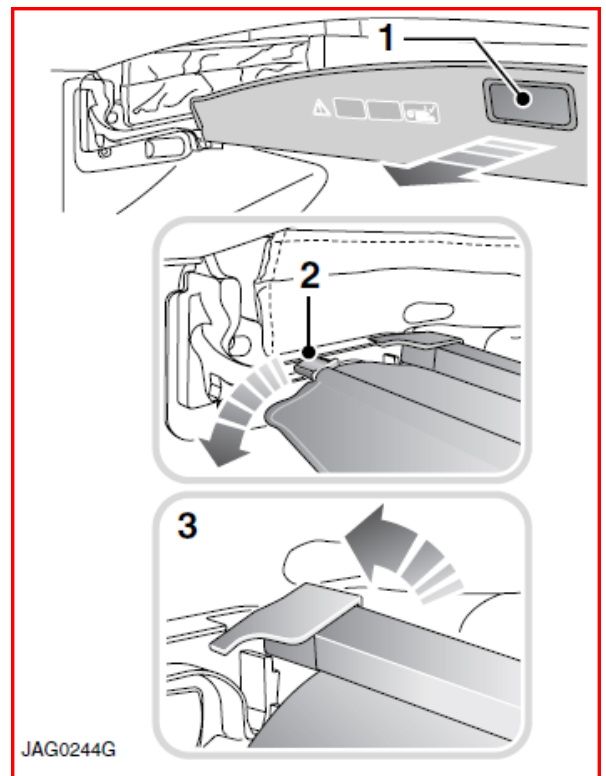

Schritt 3a: Reserverad-Abdeckung herausnehmen

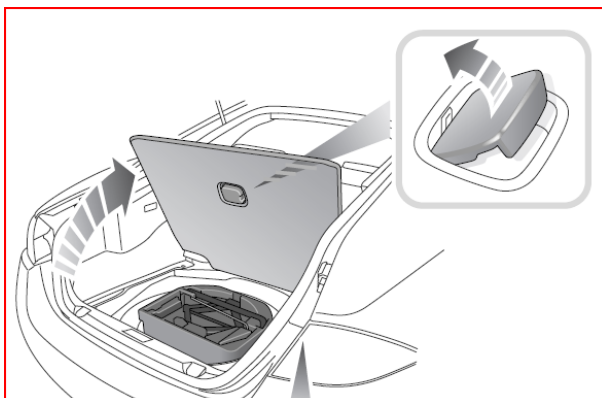

Schritt 3b: Die vier runden Kunststoff-Knöpfe an jeder Ecke der Stirnabdeckung gegen den Uhrzeigersinn herausdrehen. Die Abdeckung entfernen und zur Seite legen.
Jetzt sehen Sie direkt links an die Batterie.

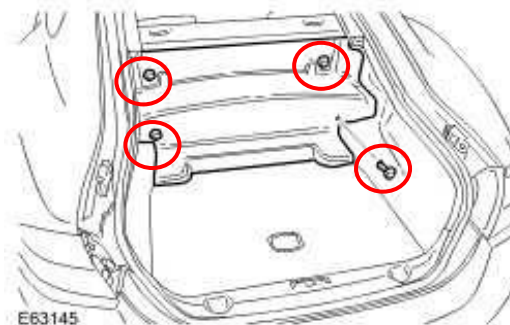

Schritt 4: Lösen Sie die Minus-Batterieklemme (schwarz) mit dem Ratschenschlüssel und der 10mm-Nuss oder dem 10mm Ringschlüssel, und entfernen Sie die Klemme von der Batterie. Schieben Sie sie zur Seite, damit sie keinen Kontakt mit dem Batteriepol bekommen kann. Lassen Sie den Kofferraum-Deckel offen, sonst müssen Sie ihn wieder mit dem Notschlüssel öffnen.

Teil II - Demontagen für die Verdeck-Verdrahtung. Schritte 5 bis 9 geben Ihnen Zugriff auf die Verdrahtung, um das Remote-Modul zu installieren.

Schritt 5a: Entfernen der hinteren Armlehne durch kräftiges gerade nach oben drücken.
Die Armlehne beiseite legen



Schritt 5 b: Entfernen der beide Sitzkissen hinten durch kräftiges gerade nach oben Ziehen des vorderen Kissenrandes. Kissen beiseite legen.

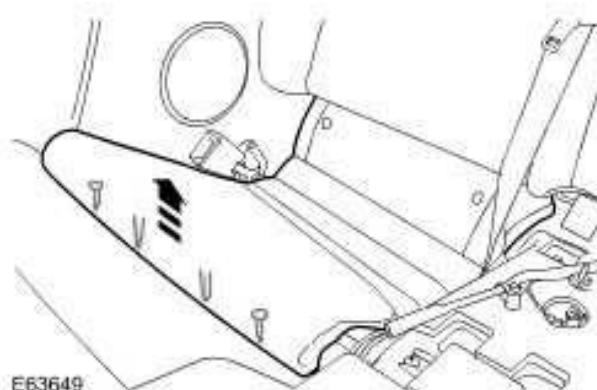

Schritt 6a: Zum Herausnehmen des Mittelteils der Rücksitzbank, dieses an den Seiten oben greifen und zuerst nach vorne und dann kräftig nach oben herausziehen. Die Abdeckung zur Seite legen.

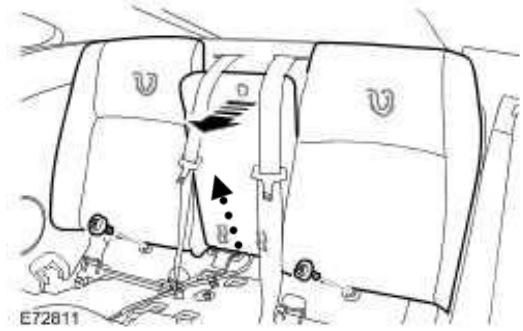

Schritt 6 b: Für die Entfernung des Sitzbankrückens die zwei T30 Torx-Schrauben unten an jeder Rückenlehne herausdrehen. Dann das ganze Rückenlehnen-Teil nach oben heben, bis es aus den oberen Haken aushängt. Beiseite legen. Achten Sie darauf, dass der Lack nicht zerkratzt wird beim Entfernen des Rückenteils aus dem Auto.

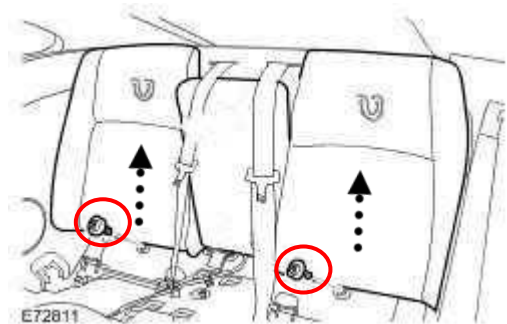

Schritt 7: Entfernen Sie zwei Schrauben auf der linken Seite des Autos (EU Fahrerseite) über der oberen Kunststoffabdeckung (schattiert gezeichnet) durch das Entfernen der T30 Schraube links und das Kunststoff Dreh-und-Pull-Verbindungselement links. Entfernung und Drehrichtung für den Dreh-und-Pull Verschluss ist unten eingblendet dargestellt.

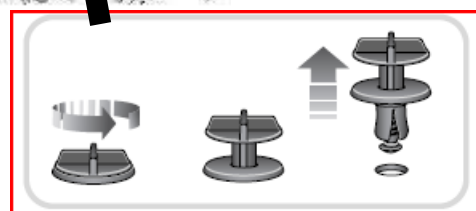
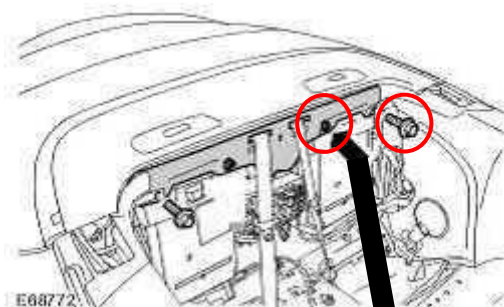

Schritt 8: Entfernen der schwarzen Metallabdeckung hinter der linken hinteren Sitzlehne des Autos (EU Fahrerseite) durch Entfernen der beiden 10 mm Schrauben und zwei 10 mm Muttern. Heben Sie sie heraus, zuerst von der Seite nächst dem mittleren Sicherungskasten, und schieben Sie sie unter der Kunststoffabdeckung hervor. Sie müssen möglicherweise die Kunststoffabdeckung *leicht* anheben, um die Metallabdeckung vorsichtig zu entfernen. Die schwarze Metallabdeckung beiseite legen.

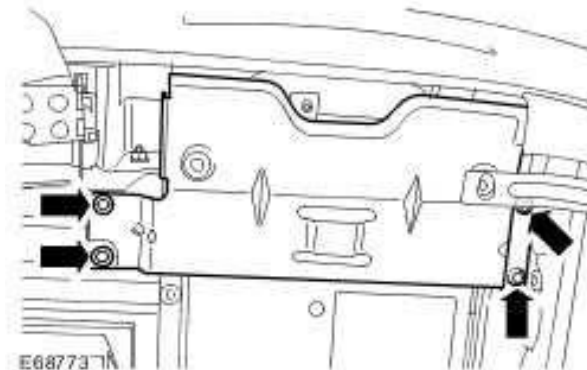

Schritt 9: Trennen Sie die Überroll-Schutzvorrichtung (silberne Box mit Bügel oben) auf der linken Seite (EU Fahrerseite) wie in der Skizze eingeblendeten, indem zuerst die rote Sperre nach oben geschoben wird (1 in Abbildung) und die Lasche unter der Sperre hineingedrückt wird, (2 in Abbildung) dann ziehen Sie das untere Steckerteil nach unten heraus. Beachten Sie, dass der Stecker links oder rechts der Überroll-Schutzeinrichtung sein kann, je nach Modell.

Dann entfernen Sie die vier T40 Torx-Schrauben am oberen Teil der Überroll-Schutzvorrichtung wie unten gezeigt und entfernen die Überroll-Schutzvorrichtung. Es gibt keine Sensoren im Gerät, sodass es nicht aufrecht stehen muss. Entfernen Sie keine anderen Schrauben aus der Überroll-Schutzvorrichtung.

Um das Risiko von Verletzungen zu vermeiden, behandeln Sie die Überroll-Schutzvorrichtung mit großer Vorsicht und gesundem Menschenverstand, wie beim Umgang mit einem Airbag. Nicht fallenlassen. Manipulieren Sie nicht damit. Demontieren Sie es nicht. Tragen Sie es mit dem Bügel weg von Ihrem Körper. Von Kindern fernhalten.

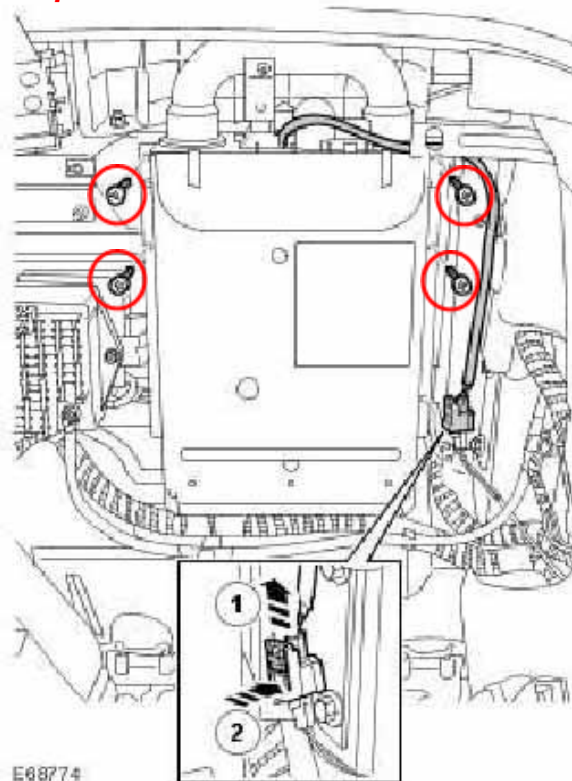

Teil III - Erstverbindungen. Schritte 11-18 führen Sie durch den Großteil der Verkabelungs-Verbindungen. Verbindungen erfolgen durch das Zusammenpassen der Farben der Drähte im Remote Top Kit Kabel zu den Farben der Drähte auf entsprechenden Fahrzeug-Kabelbäume.

Schritt 11: bezieht sich auf die Posi-Tap™-Installationsanweisungen auf deren Homepage <http://www.posi-lock.com/posiplug.html> Besonders wichtig ist, die Posi-Tap-Caps gerade zusammenzudrehen. Wenn sie nicht sauber montiert sind, könnte sie keinen guten Kontakt mit dem Draht herstellen und die kleineren Posi-Teile werden möglicherweise beschädigt. Der Schaden wäre ein verbogener oder abgebrochener Kontaktstift. (Beschädigte Posi-Taps wegwerfen und den Ersatz aus dem Kit verwenden). Siehe Abbildungen unten:

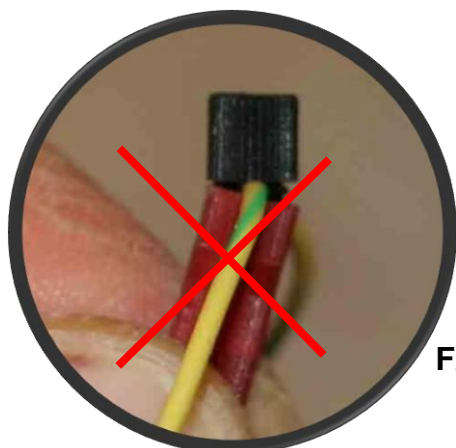

FALSCH

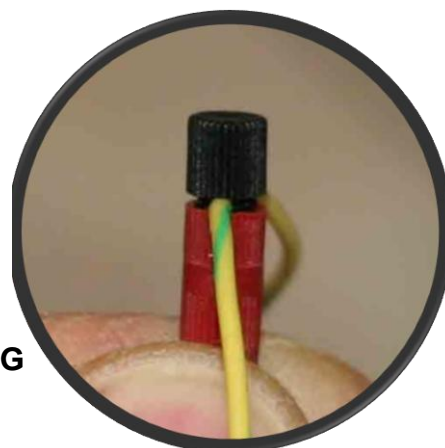

RICHTIG

Wenn ein Posi-Typ aus Versehen nicht gerade angezogen ist, überprüfen Sie den inneren Stift auf Bruch oder Verbiegen vor der Wiederverwendung.

Beachten Sie, dass es einfacher ist, die Posi-Tap™ sauber gerade zusammenzudrehen, wenn der Draht voll auf den Grund des Steckplatzes in der Hülse eingeführt ist. Ein kleiner Schlitzschraubendreher kann das Einführen des Drahtes in den Schlitz unterstützen.

Schritt 10: Das ist das Werks-Verdeck-Modul (siehe unten), das sich hinter der Überrollbügel-Schutzvorrichtung befindet. Beachten Sie die vier Anschlüsse, beschriftet mit: **CA092**, **CA145**, **CA143** und **CA144**.

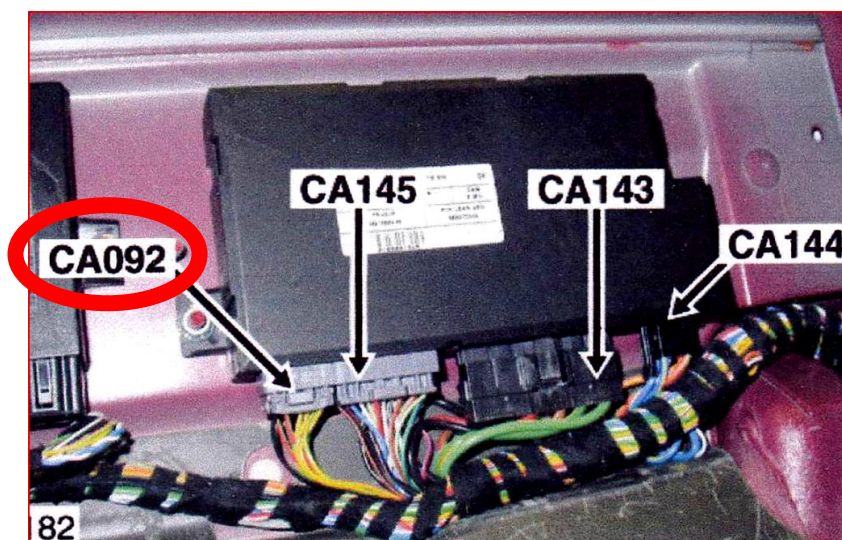

Beginnen Sie mit den Drähten, die zum Stecker **CA092** auf der linken Seite in der obigen Abbildung führen. Ziehen Sie für einen leichteren Zugang den Stecker von der Box mit Drücken der Verriegelung ab. Suchen Sie in CA092 das **schwarze** Kabel an **Pin 6**.

Beachten Sie, dass die Eck-Pin-Nummern auf den *Seiten* des Steckers CA092 eingepreßt sind (auf dem Foto auf der rechten Seite rot eingekreist), wenn nötig die Draht-Kennzeichnung überprüfen. Dazu benötigen Sie eine Lupe.



Ab **25 mm** Distanz vom Stecker, klemmen Sie auf das **schwarze** Kabel einen **Rot/graue** Posi-Tap. Schließen Sie dann das passende **schwarze** Kabel vom Remote-Top-Modul an die angeklemmte Verbindung.

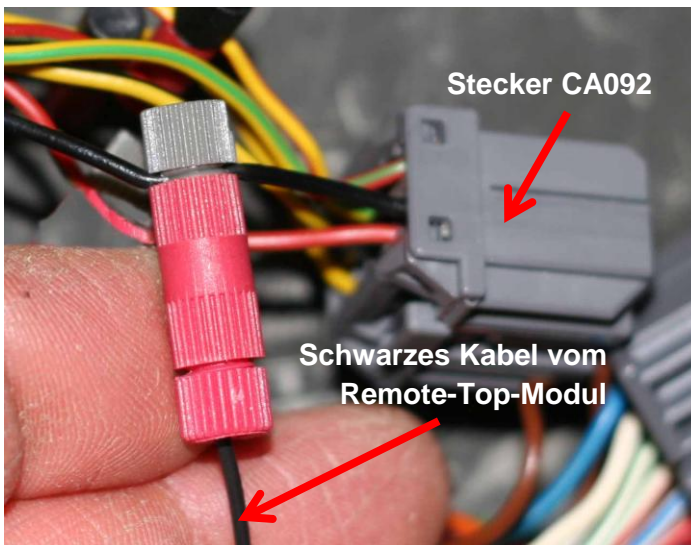

Schritt 11: Suchen Sie den Draht **rot/grün** auf **Pin 5** am Stecker CA092. (**Wichtig: NICHT** mit dem anderen **rot/grünen** Draht an Pin 12 verbinden). **25 mm** ab Stecker, klemmen Sie auf den **rot/grünen** Draht einen **rot/graue** Posi-Tap. Verbinden Sie das **rot/grüne** Kabel vom Remote-Top-Modul damit



Schritt 12: Suchen Sie auf dem Stecker CA92 den **gelben** Draht auf **Pin 1**. **25 mm** ab dem Stecker klemmen Sie auf das **gelbe** Kabel einen kleinen Posi-Tap **rot oder rot/schwarz**. Schließen Sie hier das **gelbe** Kabel (ohne Streifen) vom Remote-Top-Modul Kabel an.

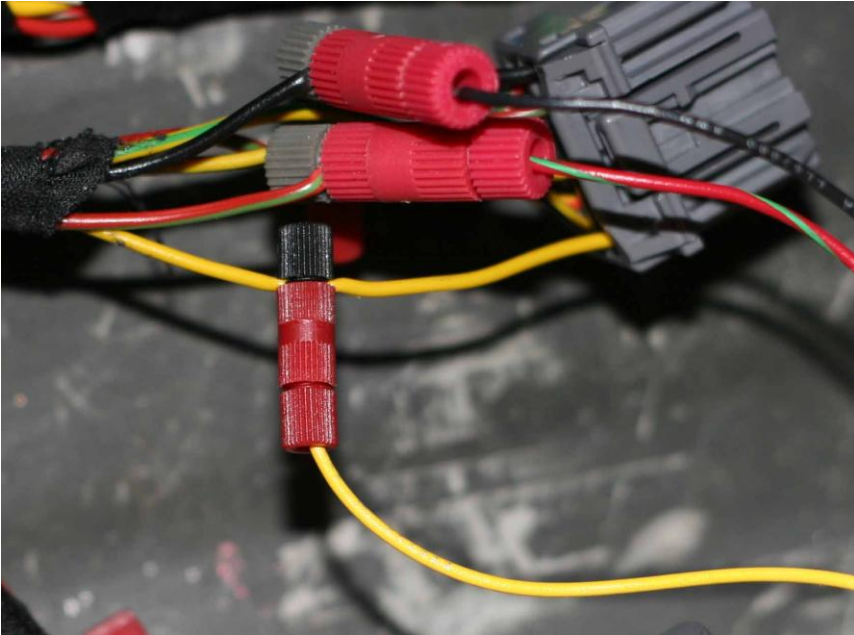

Schritt 13: Suchen Sie auf dem Stecker CA092 den **gelb/roten** Draht auf **Pin 8**. **25 mm** ab dem Stecker klemmen Sie einen **kleinen** Posi-Tap **rot oder rot/schwarz** auf den **gelb/roten** Draht. Verbinden Sie dann damit das **gelb/rote** Kabel vom Remote-Top-Modul.

Falls CA092 nicht eingesteckt war, stecken Sie ihn wieder ein, bis er gut sitzt.

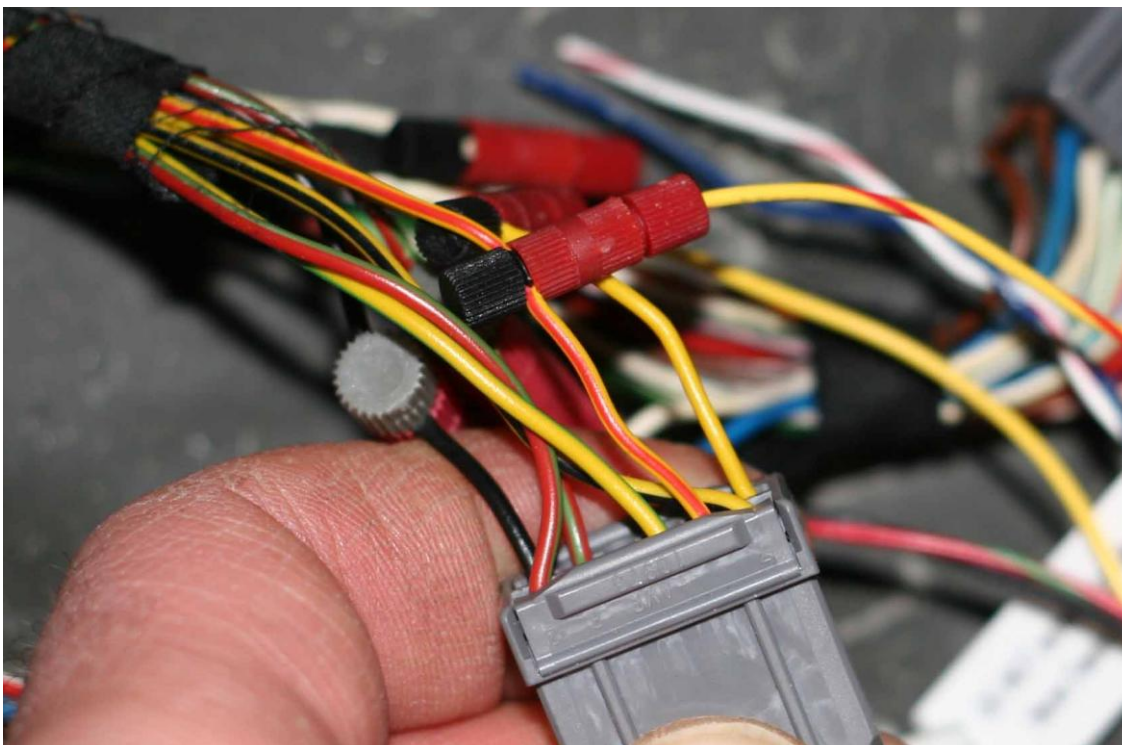

Schritt 14: Jetzt zum Stecker **CA145**, der Zweite von links. Für einen leichteren Zugang, ziehen Sie den Stecker wieder von der Box, unter Drücken der Verriegelung. Suchen Sie auf dem Stecker **CA145** das **weisse** Kabel auf **Pin 9**. **NICHT** mit einem gestreiften weissen Kabel verwechseln!

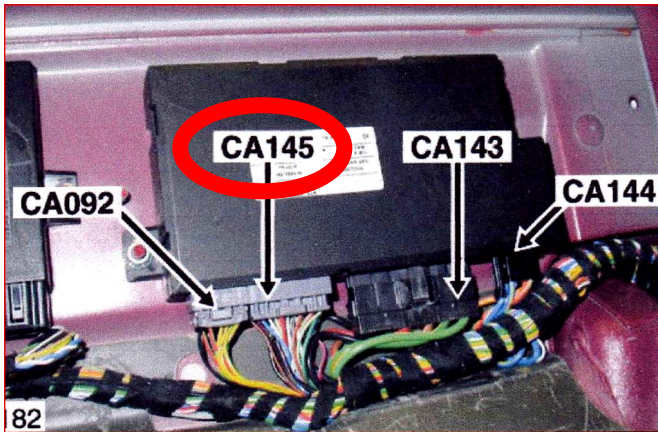

Beachten Sie, dass die Eck-Pin-Nummern auf der *Rückseite* des Steckers CA145 eingepägt sind. (auf dem Foto rechts rot eingekreist). Wenn nötig, die Draht-Kennzeichnung überprüfen. Dafür benötigen Sie eine Lupe.

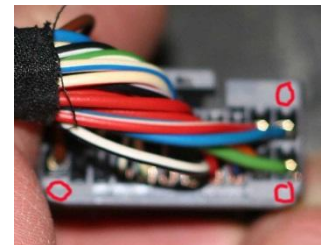

Auf das **weiße** Kabel klemmen Sie, **40 mm** ab Stecker einen kleinen Posi-Tap **rot oder rot/schwarz**. Schieben Sie ein klares Vinyl-Isolierungsrohr über das **weiße** Kabel (ohne farbige Streifen) vom Remote-Top-Modul. Das Isolierungsrohr bleibt vorerst lose am Draht und wird erst später verwendet. Schließen Sie dann das **weiße** Kabel (ohne farbige Streifen) vom Remote-Top-Modul am Posi-Tap an.

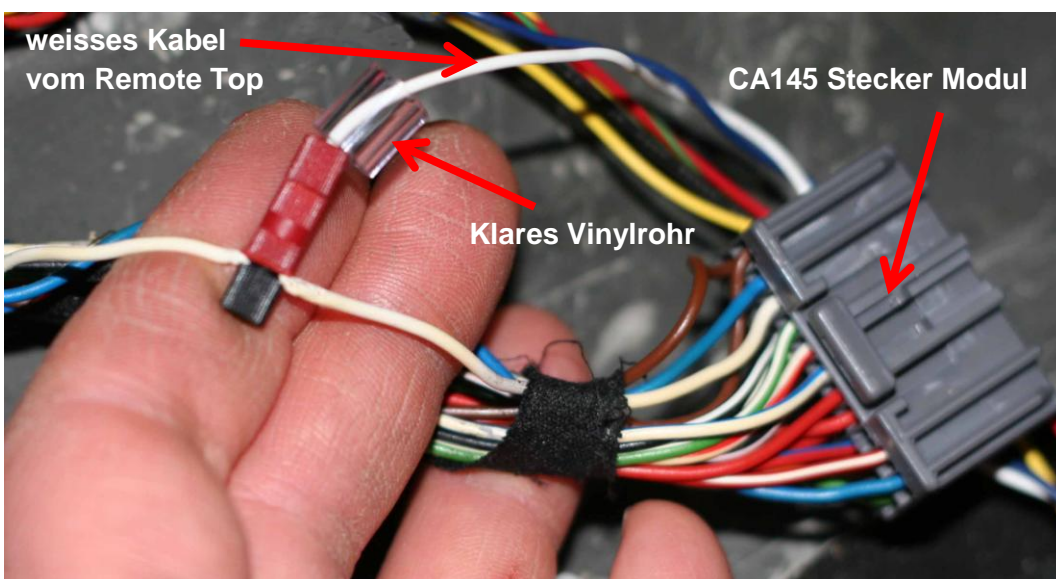

Schritt 15: Beim Stecker **CA145**, suchen Sie den **blauen** Draht von **Pin 10**, angrenzend an das **weiße** Kabel aus dem oben genannten Schritt. (Wichtig: **NICHT** mit dem anderen **blauen** Draht von Pin 1 verbinden)

Klemmen Sie **40 mm** ab dem Anschluss auf den **blauen** Draht einen kleinen Posi-Tap **rot oder rot/schwarz**.

Schieben Sie ein klares Vinyl-Isolierungsrohr über das **blaue** Kabel (ohne Streifen) vom Remote-Top-Modul. Lassen Sie das klare Vinyl-Isolierungs-Rohr lose am Draht für den Moment. Es wird später verwendet. Verbinden Sie das **blaue** Kabel (ohne Streifen) vom Remote-Top-Modul mit dem Posi-Tap.

Wenn der Stecker CA145 nicht angeschlossen war, stecken Sie ihn wieder ein, bis gut sitzt

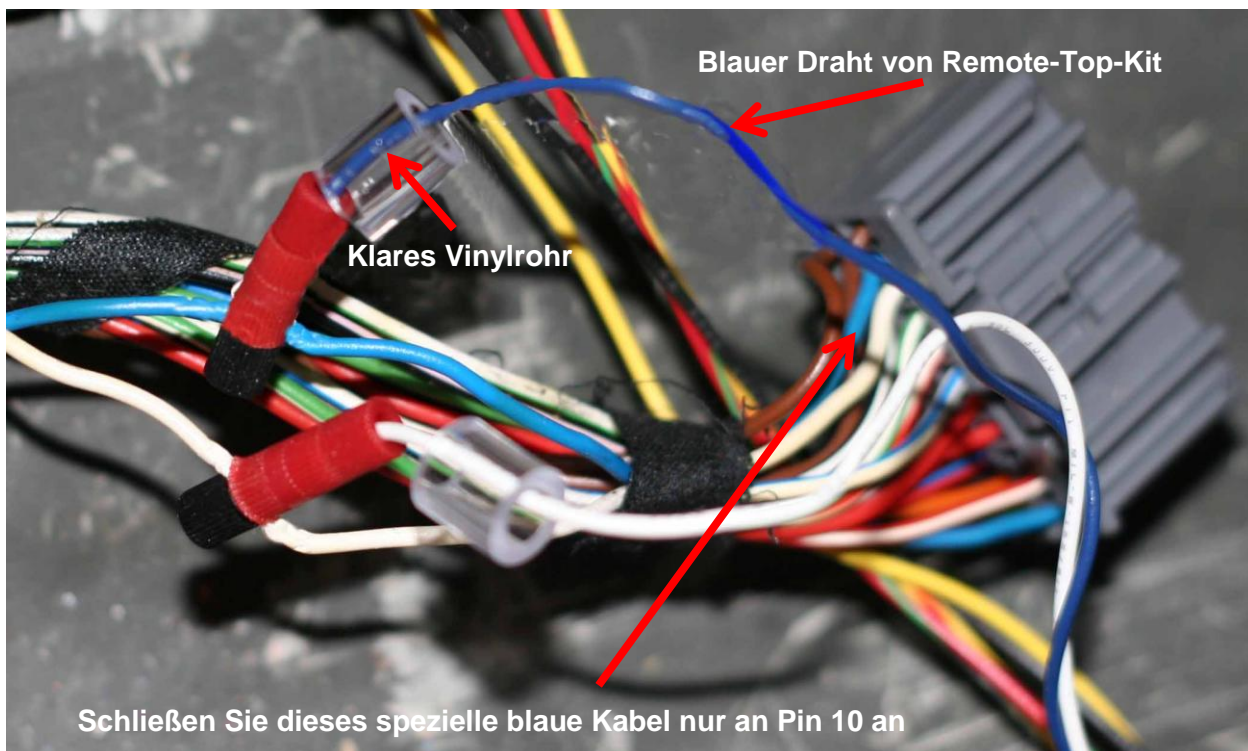

Schritt 16: **fahren Sie nun mit Schritt 19 fort, wenn Sie nicht die Rear Window Control-Option erworben haben.**

Ziehen Sie den rechten Stecker **CA144** von der Box ab, indem Sie die Verriegelung drücken.

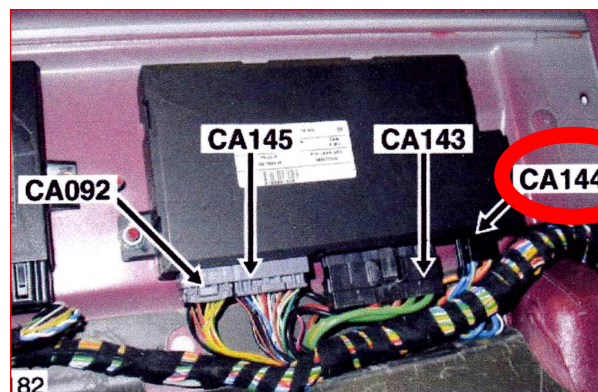

An den frei gewordenen Platz von CA144 stecken Sie nun den Kabelbaum-Stecker von der Remote-Top-Modul-Rear-Windows-Option.



Stecken Sie dann den Fahrzeug-Kabelbaum-Stecker aus CA144 in das Stecker-Mutterteil von der Remote-Top-Modul-Rear-Windows-Option-Verkabelung.

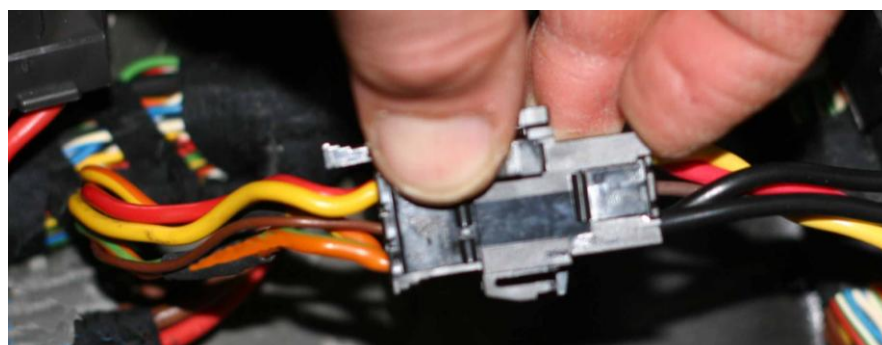

Stellen Sie sicher, dass die Stecker vollständig eingesteckt mit einem deutlichen Klick eingerastet sind.

Schritt 17: Nun zum Stecker **CA143**, dem Dritten von Links mit den dicken Drähten.

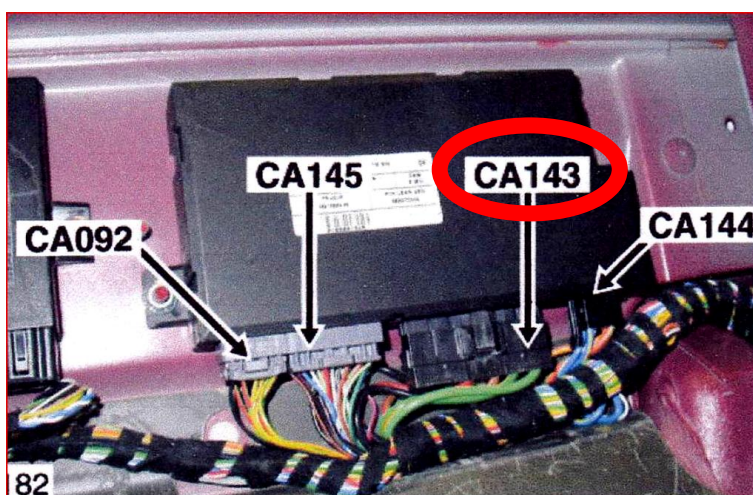

Am Stecker CA143 suchen Sie das **braun/rote** Kabel auf **Pin 3**. Ab **25 mm** zurück vom Stecker, klemmen Sie auf das **braun/rote** Kabel den **großen blauen** Posi-Tap. Dann verbinden Sie das **braun/rote** Kabel aus dem Kabelbaum der Remote-Top-Rear-Window-Option mit dem Posi-Tap

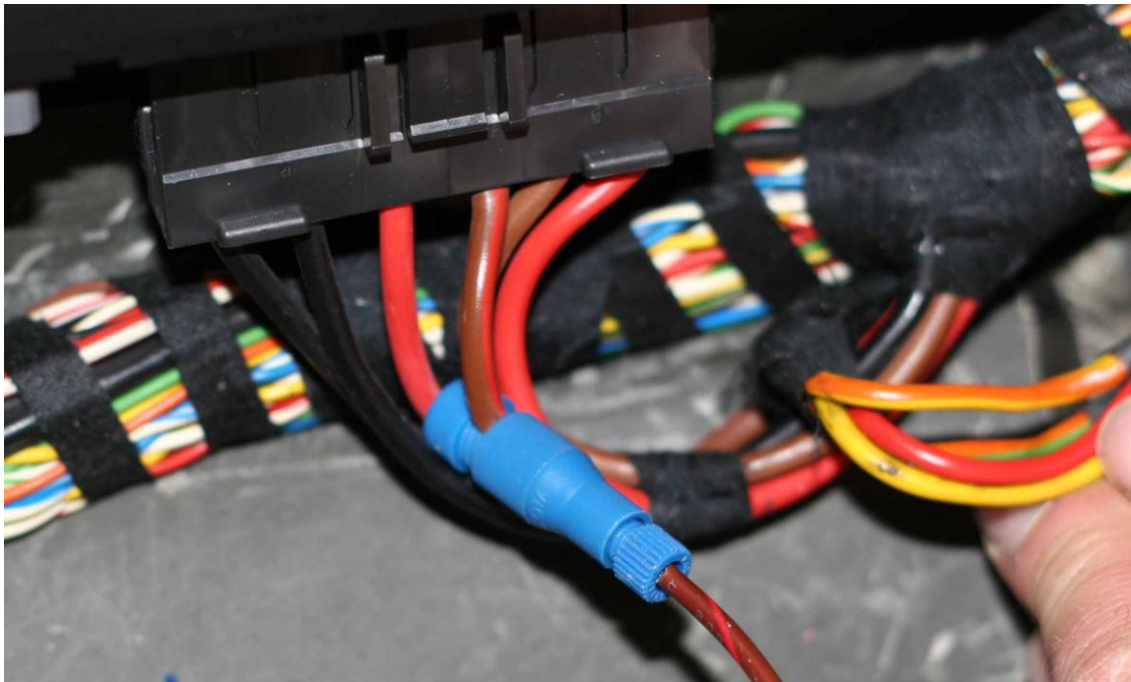

Schritt 18: Kleben Sie einen Velcro Patch 5 x 5 cm auf das Blech rechts vom Hersteller-Verdeck-Steuermodul, wie unten gezeigt.

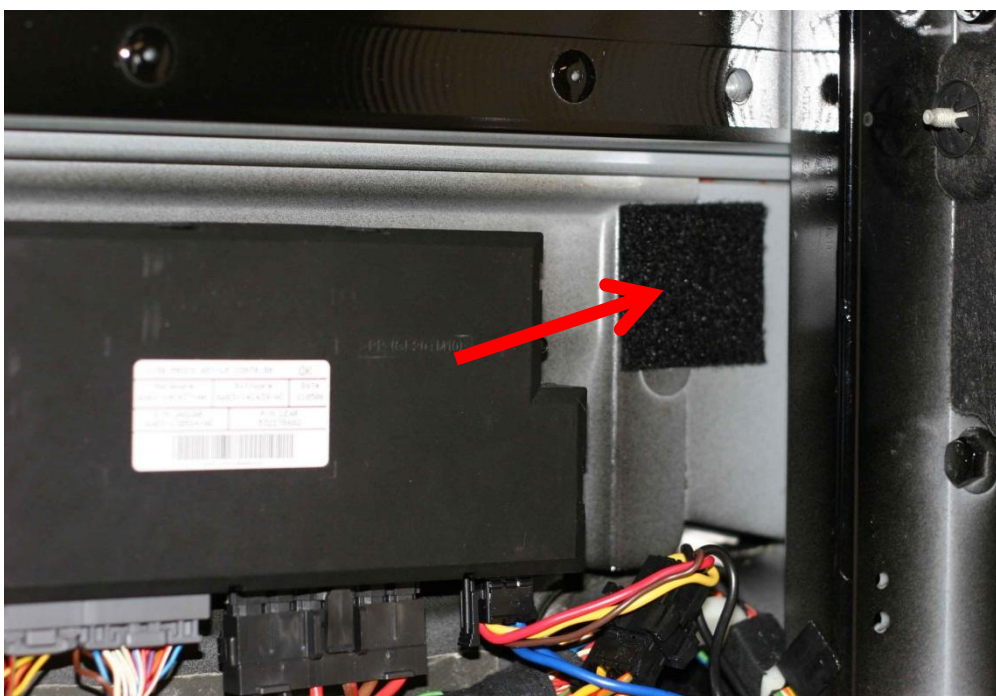

Dann befestigen Sie das Relais-Modul auf dem Klett-Patch, wie unten dargestellt:

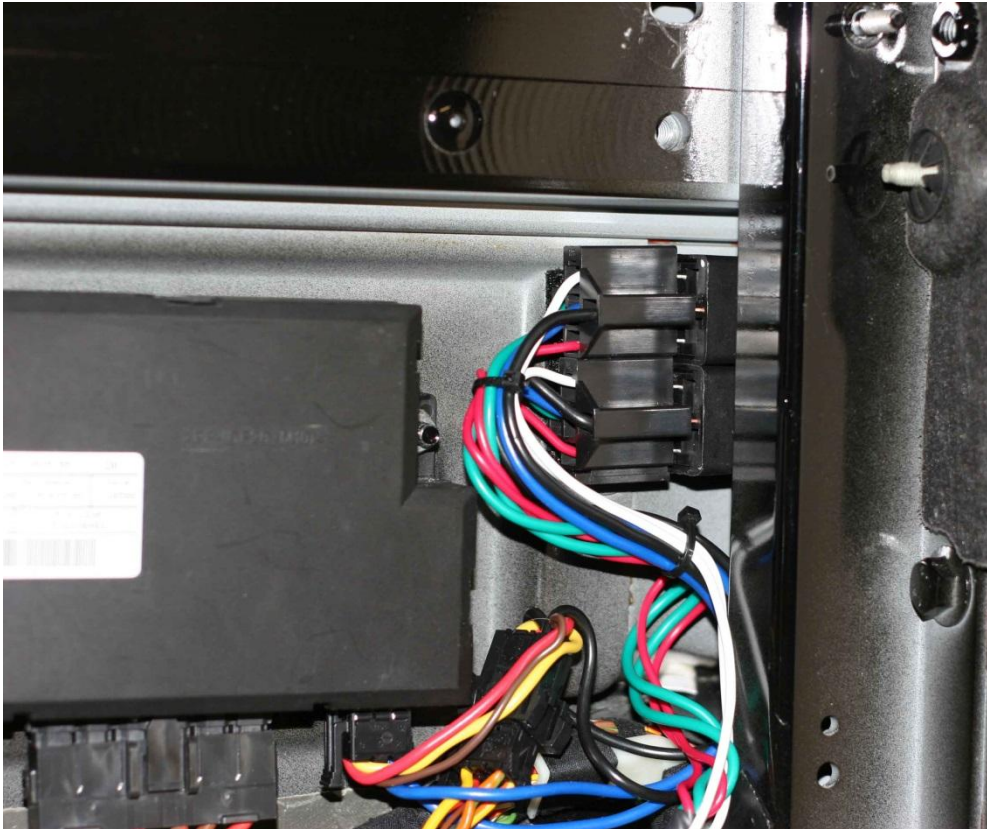

Teil IV - vorläufige Tests

Schritt 19: Schließen Sie das negative Akkukabel vorübergehend an, um ein paar Tests zu machen, wie unten beschriebenen, aber bauen Sie das Auto noch nicht zusammen. Starten Sie den Motor **nicht** und schalten Sie die Zündung **nicht** ein.
Beachten Sie, dass diese vorläufigen Tests das Verdeck **nicht** betätigen.

Anmerkung, die die beiden Drähte im Remote-Top-Kabel auf dem Foto auf der rechten Seite bleibt auch unverbundenen für diese vorläufige Tests.
Lassen Sie die Isolierung an den Enden der Drähte wie sie sind.

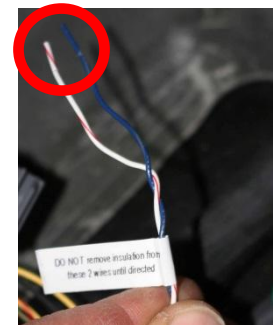

Schritt 20: Beobachten Sie das Remote Top-Modul wie hier dargestellt. Die **GRÜNE** LED mit der Bezeichnung **NETWORK** sollte sehr schnell blinken. Wenn es nicht blinkt, dann öffnen und schließen Sie die Autotür und dann sollte es für ein paar Sekunden bis wenige Minuten blinken. Wenn es noch nicht blinkt, dann prüfen Sie die schwarzen, **rot/grünen**, **blauen** und **weißen** Kabelverbindungen. Es ist möglich, dass die zweite grüne LED ebenfalls leuchtet.

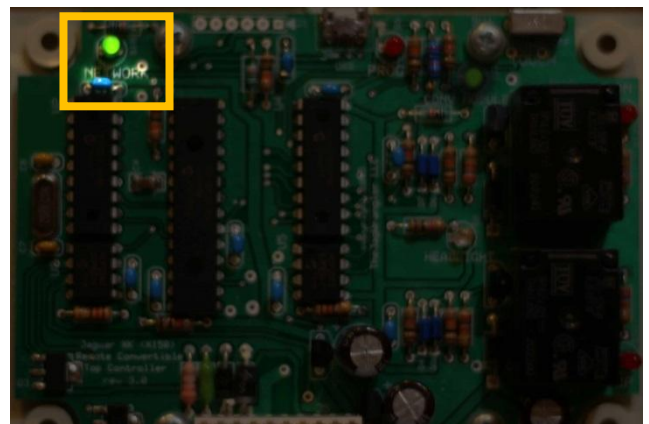

Schritt 21a:

Drücken Sie die die 'Unlock' Taste  auf der SmartKey fob 3 mal. The RED LED mit der Bezeichnung "DN" weitergehen sollte für etwa 40 Sekunden.

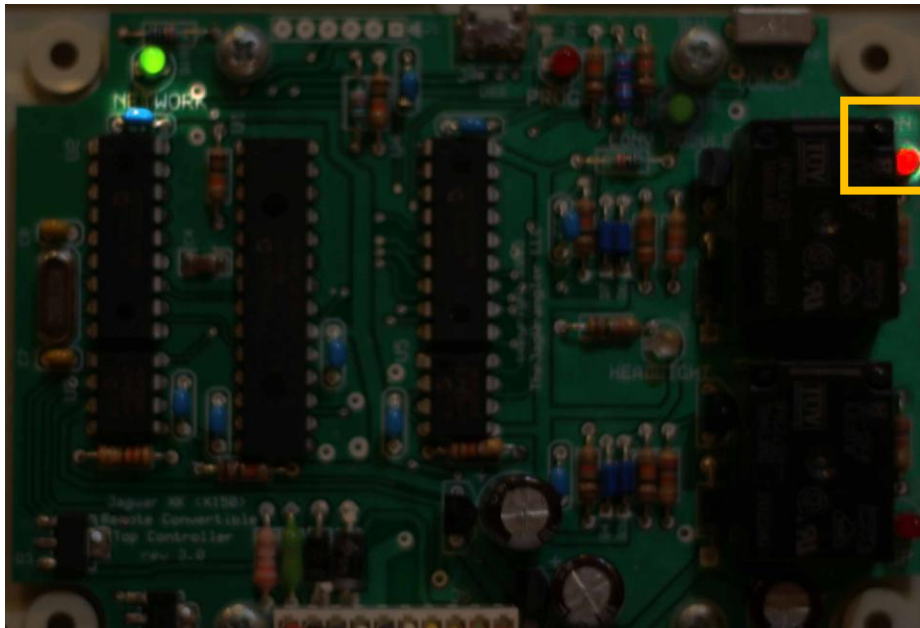

Schritt 21 b:

Warten Sie, bis das rote Licht in der vorherigen Prüfung zu deaktivieren. Drücken Sie die "Lock"  Taste 3-mal auf der Smartkey fob. The RED LED mit der Bezeichnung 'UP' weitergehen sollte für etwa 40 Sekunden.

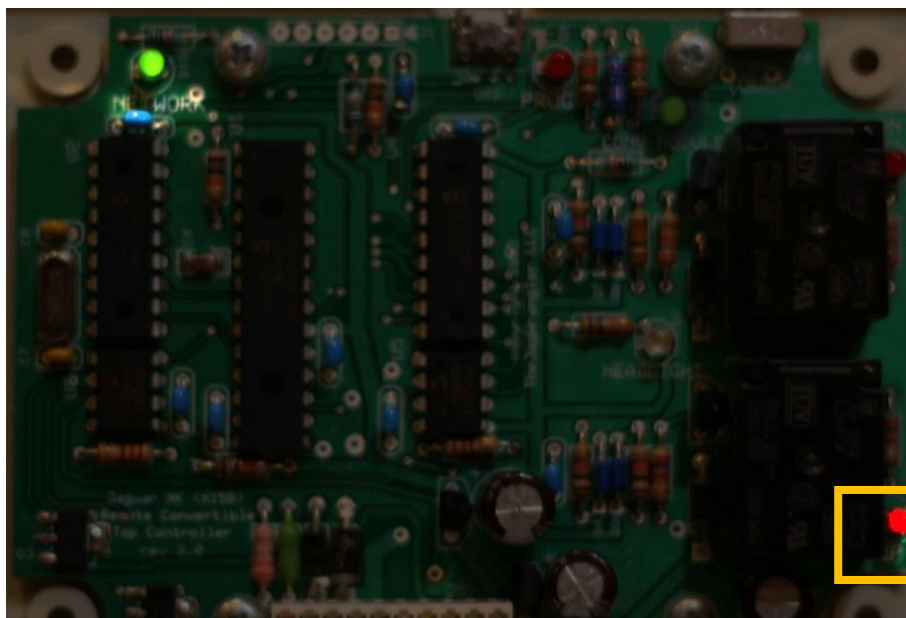

Schritt 22a: Stellen Sie sicher, dass der "ONE TOUCH" Schalter auf dem Remote-Top-Modul in der Position "ON" ist.



Drücken und halten Sie Cabrio Dach "Öffnen" Taste auf der Dach-Konsole für etwa 1 Sekunde:



Die **ROTE** LED mit der Bezeichnung **DN** sollte ca. 40 Sekunden aufleuchten. Wenn die **ROTE** LED nicht aufleuchtet, überprüfen Sie die **gelb/rote** Drahtverbindung.

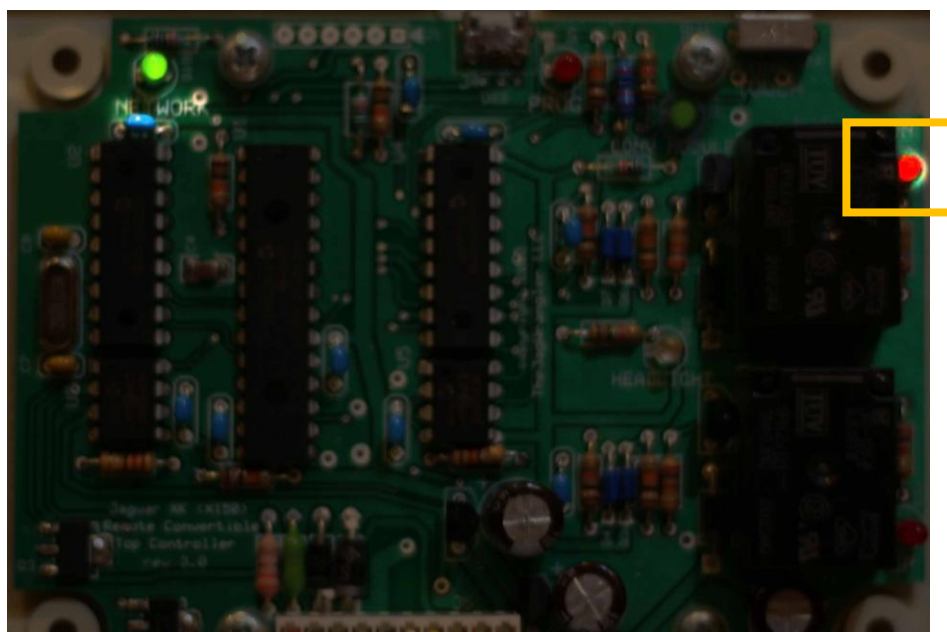

Schritt 22 b: Drücken und halten Sie die Cabrio-Verdeck „Schließen“-Schaltfläche auf der Dach-Konsole für etwa 1 Sekunde.

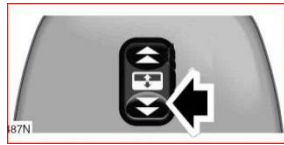

Die **ROTE** LED mit der Bezeichnung "UP" sollte ca. 40 Sekunden aufleuchten. Wenn die **ROTE** LED nicht aufleuchtet, erneut die **gelbe** Draht-Verbindung prüfen.

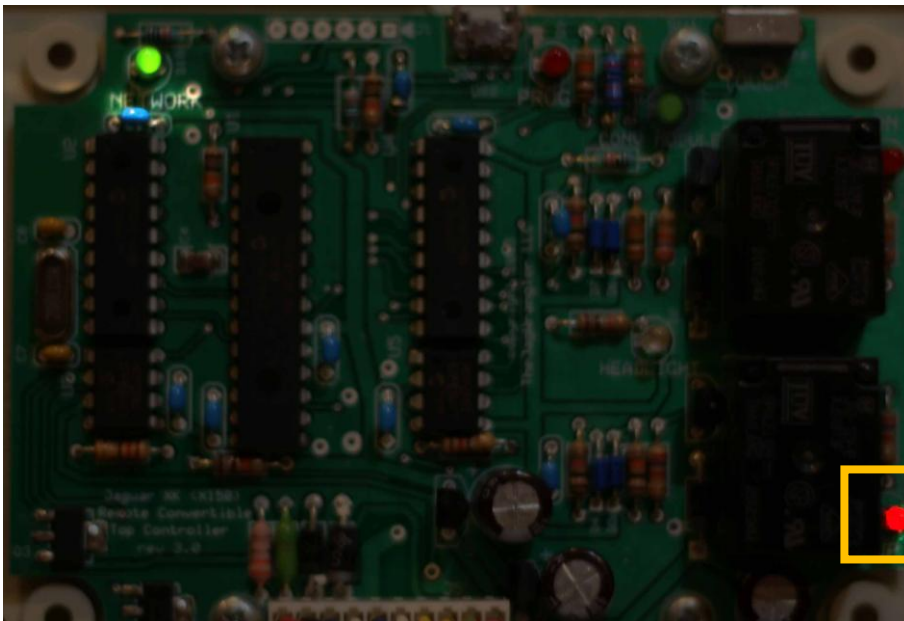

Schritt 23: Fahren Sie nun mit Schritt 24 weiter, wenn Sie nicht die Rear Window Control-Option erworben haben.

Schließen Sie die Fahrer-Tür und öffnen Sie sie wieder. Betätigen Sie sofort das Beifahrerfenster mit der Taste zum „Öffnen“ an der Fahrertür mit 3 Mal drücken im Abstand von 1 Sekunde. Die hinteren Seitenfenster sollten jetzt herunterfahren. (Beachten Sie bitte, dass bei Linkslenker Autos der Rechte der beiden Schalter jener für das Beifahrerfensters ist. Bei RL- Fahrzeugen ist es umgekehrt.



drücken

Wenn sich die hinteren Seitenfenster nicht bewegen, erneut die **braun/roten** Anschlüsse und die Verbindung bei CA144 kontrollieren.

Schließen Sie die Fahrer-Tür und öffnen Sie sie erneut. Dann betätigen Sie sofort den Schalter für das Beifahrerfenster an der Fahrertür zum „Schliessen“ mit 3 Mal ziehen, im Abstand von einer Sekunde. Die hinteren Seitenfenster sollten jetzt schließen.



ziehen

Teil V – Abschluss der Verdrahtung und Prüfung.

Schritt 24: Batterie-Minuspol (schwarz) wieder trennen.

Wenn alle Tests bis zu diesem Punkt erfolgreich waren, weiter mit **Schritt 25**.

Wenn alle Tests bis zu diesem Punkt nicht erfolgreich waren,

STOPPEN SIE DIE INSTALLATION

und senden eine Email für Unterstützung an

whitexkr@comcast.net

Schritt 25: Entfernen Sie den vorgeschrittenen Isolierungsteil vom **weiß/roten** Draht am Remote-Top-Modul.

Nun zurück zum Anschluss **CA145**, dem Zweiten von Links.

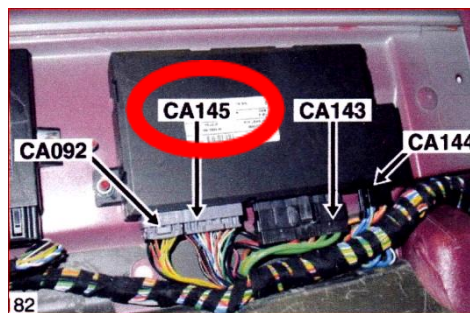

Am Stecker-CA145 bringen Sie nun auf dem **weißen** Kabel von **Pin 9** einen weiteren kleinen Posi-Tap **rot oder rot/schwarz** an, und zwar 33 mm zurück vom Stecker, (**Wichtig:** auf der Seite näher zum Stecker). Dieser Posi-Tap und der bereits früher montierte Posi-Tap sollten ungefähr 6 mm auseinander sein. Schieben Sie ein klares Vinyl-Isolierungs-Rohr über das **weiß/rote** Kabel aus dem Remote Top-Modul. Dann verbinden Sie dieses **weiß/rote** Kabel mit diesem zweiten Posi-Tap.

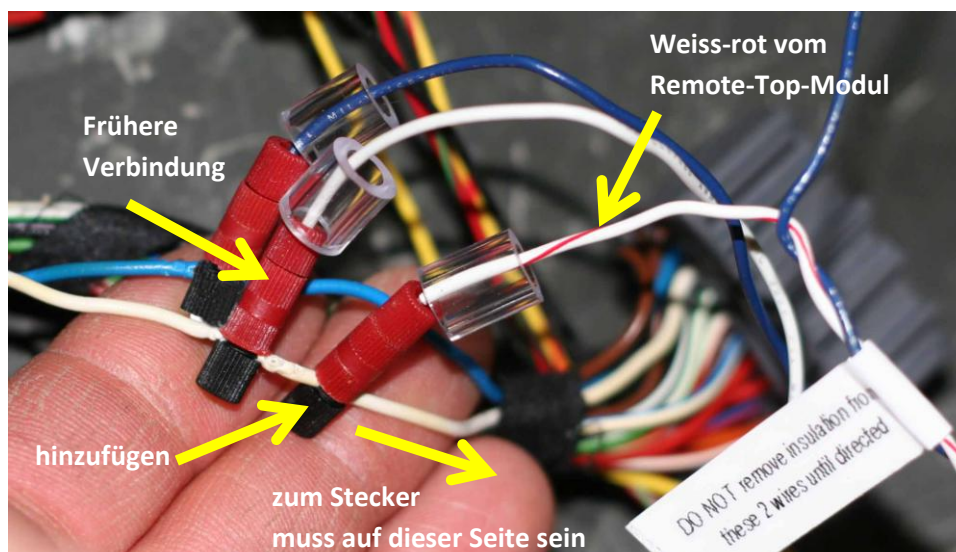

Schneiden Sie mit der Schere das **weiße** Kabel genau zwischen den beiden Posi-Taps entzwei

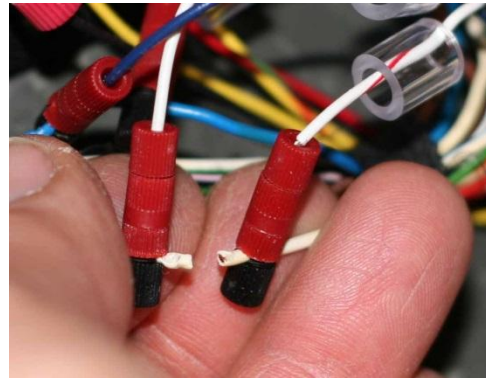
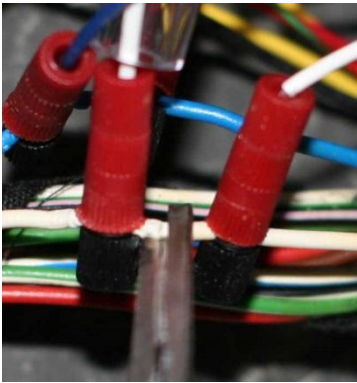

Schieben Sie dann die isolierenden Rohre über die beiden Posi-Taps, um die Schnittenden des **weißen** Kabels abzudecken. Wärmen Sie die Rohre mit einem Haarföhn, damit sie sich leichter bewegen lassen.

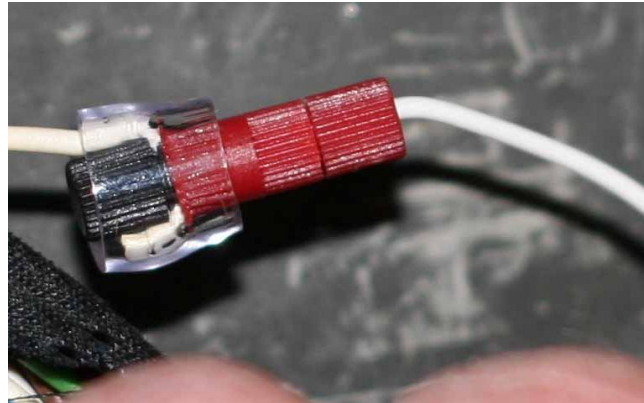
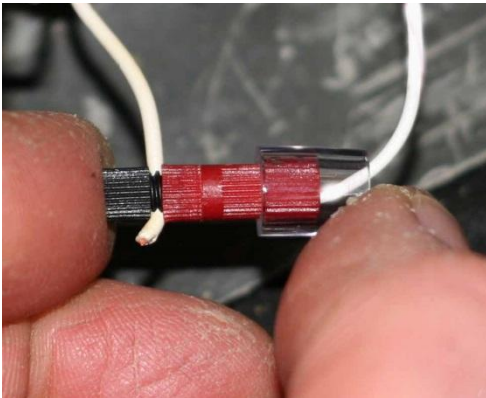

Schritt 26: Entfernen Sie die vorgeschrittene Isolierung aus dem **blau/grauen** Draht der Remote Top-Verkabelung. **Achtung:** Der graue Streifen auf dem Draht ist sehr fein und nur schwer zu sehen!

Wieder zum Stecker **CA145**. Bringen Sie einen zweiten kleinen Posi-Tap **rot oder rot/schwarz** auf dem **Blauen** Kabel, **Pin 10** an, über 33 mm ab dem Stecker zurück (**Wichtig:** auf der Seite näher zum Stecker). Dieser Posi-Tap und der bereits früher montierte Posi-Tap sollten ungefähr 6 mm auseinander sein. Schieben Sie ein klares Vinyl-Isolierungsrohr über den **blau/grauen** Draht von der Remote-Top-Verkabelung. Verbinden Sie dann das **blau/grau**e Kabel vom Remote-Top-Modul an den soeben montierten Posi-Tap

Diesen Posi-Tap anbringen, auf der Seite zum Stecker

Früher angebrachte Verbindung

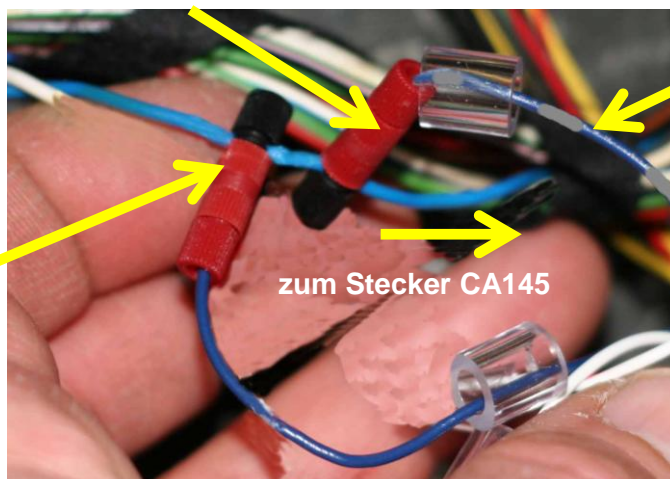

zum Stecker CA145

blau/graues Kabel vom Remote-Top-Modul

Mit der Schere schneiden Sie nun das **Blaue** Kabel vom Fahrzeug-Kabelbaum gleichmäßig zwischen die Posi-Taps entzwei

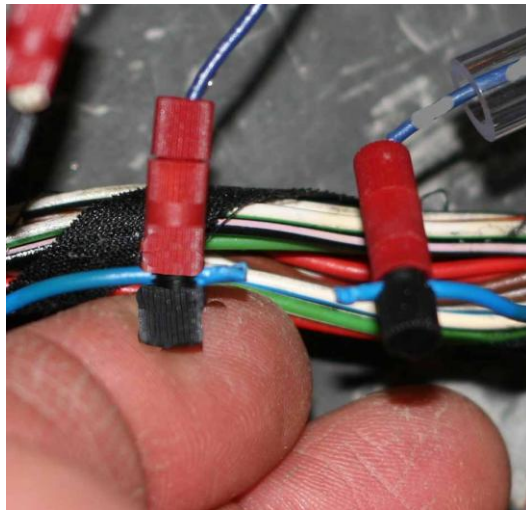

Ähnlich wie bei Schritt 25, stülpen Sie das klare Isolierrohr über die Schnittenden der **blauen** und der **blau /grauen** Verbindungen damit die geschnittenen Enden abgedeckt werden. Erwärmen Sie die klaren Isolierrohre bei Bedarf mit einem Haarföhn, um sie leichter bewegen zu können.

Wenn der Stecker CA145 nicht angeschlossen war, stecken Sie ihn wieder ein, bis gut sitzt

Schritt 27: Schliessen Sie den Batterie-Minuspol (schwarz) wieder an, mit einem Anzugsdrehmoment an der Schraube von 5 Nm.

Schritt 28: Beobachten Sie das Remote Top-Modul wie unten dargestellt. Die beiden **GRÜNEN** - LED mit der Bezeichnung "**NETWORK**" und „**CONV.MODULE**“ sollten **beide** sehr schnell blinken. Wenn die LEDs nicht blinken, öffnen und schließen Sie die Autotür, dann sollten sie für ein paar Sekunden bis wenige Minuten blinken. Wenn beide noch nicht blinken, überprüfen Sie die **blau/grauen** und **weiß/roten** Kabelverbindungen. Wenn sie **beide** noch nicht blinken, die Sicherung 'F8' (Beige, markiert '5') zwischen den Rücksitzen entfernen und wieder einstecken. Dann versuchen Sie es erneut.

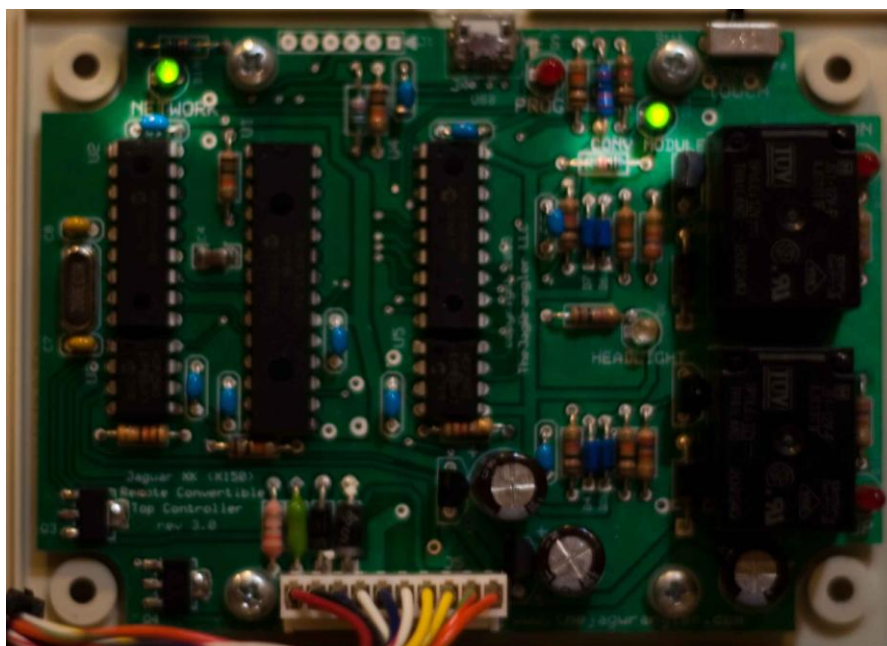

Wenn alle Tests bis zu diesem Punkt erfolgreich waren, weiter mit **Schritt 29**.

Wenn die Tests bis zu diesem Punkt nicht erfolgreich waren,

STOPPEN SIE DIE INSTALLATION

und senden eine Email für Unterstützung an

whitexkr@comcast.net

Schritt 29: Trennen Sie das Minus-Kabel (Schwarz) wieder von der Batterie

Schritt 30: Binden Sie den neue Kabelbaum an den vorhandenen Kabelbaum mit den beiliegenden Kabelbindern. Legen Sie die Posi-Taps flach an die Kabel, sodass sie nicht abstehen. Schneiden Sie die Schwänze der Kabelbinder ab.

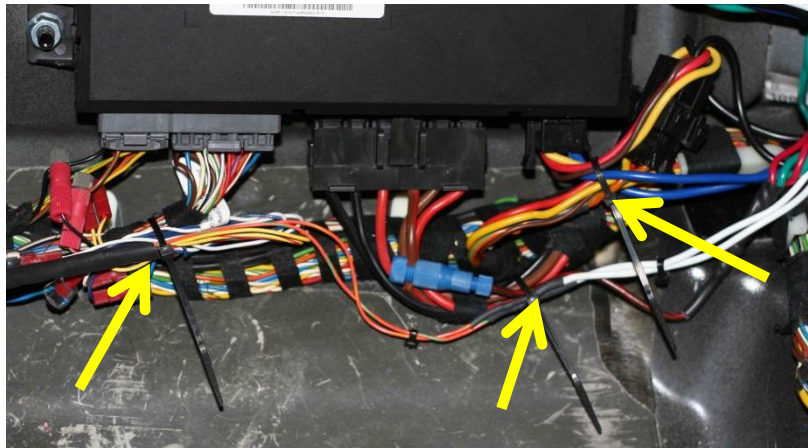

Bringen Sie den 5 x 5 cm Klett-Patch (Pelzteil) auf der oberen rechten Ecke des Sicherungskastens an, wie unten gezeigt. Kleben Sie die Haken-Seite des Velcro-Patch 5 x 5 cm auf den Boden des Remote-Top-Moduls, wie gezeigt unten.



Montieren Sie das Remote Top-Modul über der Sicherungsbox mit Klettverschluss, so dass es an die Rückwand anstößt und an das kleine Modul auf der linken Seite anschließt. Das Kabel sollte an der Rückseite des Moduls sein.



Schritt 31: Montieren Sie nun wieder die Überroll-Schutzvorrichtung und schieben Sie sie unter die gepolsterte Abdeckung, oben (Bügel) zuerst. Beachten Sie, dass es auf der Rückseite der Überroll-Schutzvorrichtung Führungsstifte (rot eingekreist) gibt, die richtig in die Löchern (rot eingekreist) im Chassis passen müssen, bevor sie verschraubt werden.

Achten Sie darauf, dass keine Drähte eingeklemmt werden können.

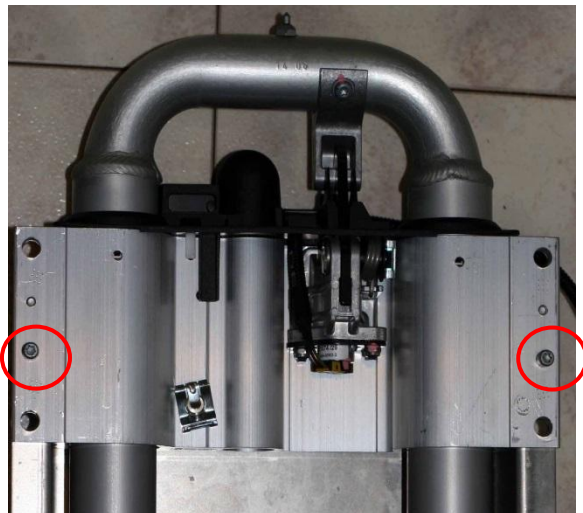

Verwenden Sie einen Drehmomentschlüssel, um die vier T40-Schrauben mit 25 Nm festzuziehen. Stecken Sie den Stecker wieder ein (dazu den Sperrhebel nach unten schieben), bis er einrastet.

Schritt 32: Schliessen Sie den Batterie-Minuspol (schwarz) wieder an, mit 5 Nm Drehmoment.

Schritt 33: Montieren Sie die Batterie-Abdeckung mit den vier manuellen Schraube im Kofferraum. Anschließend legen Sie die Bodenabdeckung im Kofferraum wieder ein.



Schritt 34a: Montieren Sie die Kofferraum-Abtrennung wieder (Fahrerhandbuch Seite 119)

Trennelement leicht herausziehen und die Kofferraumabtrennung mit angehobener Vorderkante in die Halterungen einsetzen. Darauf achten, dass auf beiden Seiten die Halterung (1) in die Führung (2) eingreift, und das Hauptelement der Kofferraumabtrennung (3) so drehen, dass es in den Halterungen einrastet. Haltenasen des Trennelements in die Gleitstücke (4) einsetzen und Trennelement in die normale verstaute Position zurückziehen.

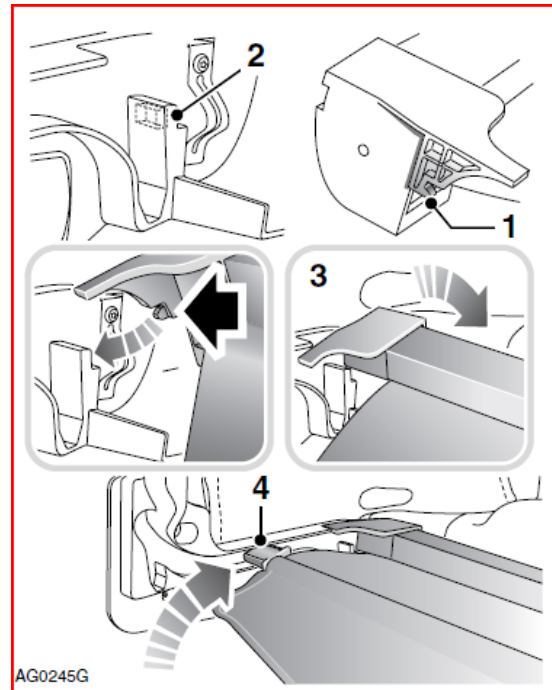

Schritt 34 b: Kofferraumabtrennung richtig vorbereiten für Cabrio- Betrieb. (Fahrerhandbuch Seite 118)

Den Griff an der Kofferraumabtrennung zum Körper hin ziehen. An jeder Seite der Kofferraumabtrennung befindet sich eine Haltenase; diese Nasen in die Gleitstücke rechts und links im Kofferraum einschieben. Die Kofferraumabtrennung rastet in der vertikalen Position ein. In der Kofferraumabtrennung befindet sich ein Näherungsschalter (1). Dieser bewirkt, dass das Cabriovertdeck erst geöffnet und zurückgefahren wird, wenn die Abtrennung ganz ausgefahren ist. Wird das Cabriovertdeck trotz Schalterbetätigung nicht geöffnet, ist die Stellung der Kofferraumabtrennung zu überprüfen und sicherzustellen, dass der Kofferraumdeckel fest geschlossen ist

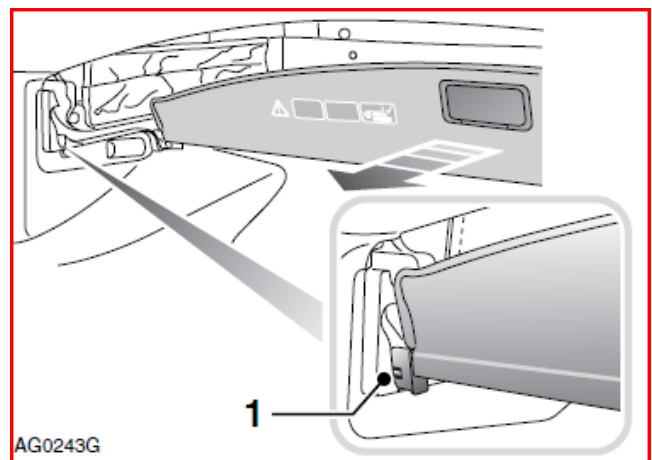

Schritt 35: Zurücksetzen (Reset) der Seitenscheiben und der Überroll-Schutzvorrichtung (erforderlich für die ordnungsgemäße Funktion) wie folgt:

Schalten Sie den Motor ein, die Türen und das Verdeck sind geschlossen.

-- Schließen Sie das **Fahrerfenster** vollständig und lassen dann den Schalter los. Ziehen Sie den Schalter wieder, um das Fenster zu schließen, aber nur für zwei Sekunden.

-- Öffnen Sie das **Fahrerfenster** voll und lassen Sie den Schalter los. Drücken Sie erneut den Schalter, um das Fenster zu öffnen, aber nur für zwei Sekunden.

- Schliessen Sie das **Beifahrerfenster** vollständig und lassen dann den Schalter los. Ziehen Sie den Schalter erneut, um das Fenster zu schließen. Aber nur für zwei Sekunden.
- Öffnen Sie das **Beifahrerfenster** voll und lassen Sie den Schalter dann los. Drücken Sie den Schalter erneut, um das Fenster zu öffnen, aber nur für zwei Sekunden.

Schritt 36: Vergewissern Sie sich, dass die Türen und der Kofferraum geschlossen sind. Stellen Sie sicher, dass der Motor läuft. Drücken Sie das Verdeck **ÖFFNEN** für 1 Sekunde.



Das Dach sollte nun den kompletten Zyklus abfahren, ohne dass die Taste gedrückt gehalten werden muss. Wenn sich das Dach nicht öffnet, überprüfen Sie, ob die Gepäck-Abtrennung ordnungsgemäß eingerastet ist, und dass der Kofferraum (Boot) geschlossen ist. Es kann auf dem Informationsbildschirm die Störung „**Gepäck-Abdeckung nicht in Position**„ (oder ähnlich) angegeben werden, wenn die Gepäckabtrennung nicht korrekt montiert ist. Falls erforderlich, korrigieren, und erneut versuchen, mit dem Schalter an der Dachkonsole das Dach zu öffnen.

Wenn sich die Gepäckabtrennung auf jeden Fall in der richtigen Position befindet (keine Meldung), der Kofferraum geschlossen ist, und das Dach sich noch immer nicht bewegt, schauen Sie am Ende dieses Dokumentes im Abschnitt **„Problembehandlung“** nach, unter **„Ersten Dinge zu prüfen, wenn das Dach nicht mehr funktioniert“**

Schritt 37a: Schalten Sie die Zündung aus. Verlassen Sie das Auto. Drücken Sie die "Lock"-Taste  auf der SmartKey fob 3-mal hintereinander. Stellen Sie sicher, dass die obere geht wieder nach oben.

Schritt 37b: Warten Sie mindestens 45 Sekunden. Drücken Sie die 'die' Unlock 'Taste  auf der SmartKey fob 3-mal hintereinander. Stellen Sie sicher, dass die obere geht wieder nach unten.

Teil VI - Endmontage und Inbetriebnahme

Schritt 38: Installieren Sie die schwarze Metallabdeckung über der Überroll-Schutzvorrichtung mit den zwei 10 mm Schrauben und zwei Muttern in 10 mm.

Schritt 39: Montieren Sie die Befestigungen auf der linken Seite der oberen gepolsterten Abdeckung mit der T30-Schraube und dem Kunststoff-Halteclip.

(Umgekehrt zur Demontage auf Seite 5)

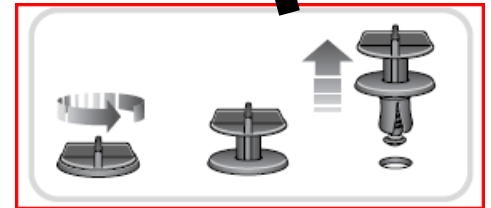
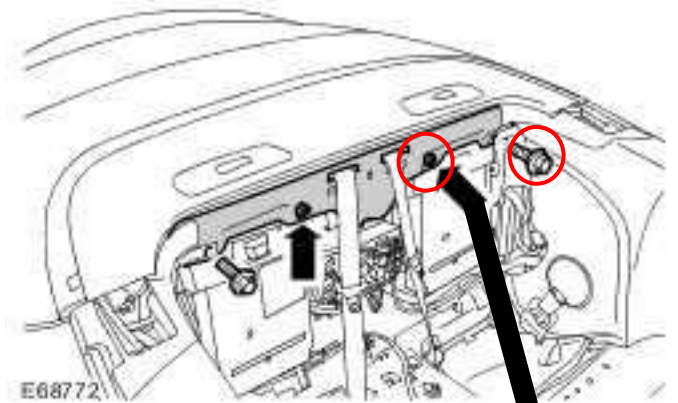

Schritt 40: Montieren Sie die Rückenlehne, schieben Sie sie zuerst hinter die hinteren Sicherheitsgurte. Dann in die Haken hinter der Rückenlehne einfahren und die beiden T30 Torx-Schrauben am unteren Rand der Rückenlehne eindrehen.

Schritt 41: Setzen Sie die Sitzflächen und die Armlehne ein, sowie die Abdeckung zum Sicherungskasten. Achten Sie darauf, beim Einsetzen dieser Elemente, dass die Kunststoff-Schrauben genau auf die empfangenden Löchern passen, zur Vermeidung von Schäden an den Verschlüssen.

Schritt 42: Starten Sie den Motor. Da die Batterie getrennt wurde, wird die Nachricht „**FUSS- UND PARKBREMSE BETAETIGEN**“ angezeigt, wenn die Zündung eingeschaltet wird. Drücken Sie die Fuß-Bremse und ziehen Sie den Feststellbremse-Knopf nach oben, wie in 1 unten gezeigt. Dies ist erforderlich, um das Parkplatz-Brems-System nach der Unterbrechung der Batterie zurückzusetzen. Die Feststellbremse sollte jetzt korrekt funktionieren.



Schritt 43: Setzen Sie die Uhr auf die richtige Zeit. Der Speicher für die Sitzpositionen (Fahrer und Beifahrersitz) wurde ebenfalls gelöscht und die Positionen müssen neu fixiert werden.

Schritt 44: Wenn Kinder oder Haustiere in Ihrem Fahrzeug mitfahren, wird empfohlen, dass Sie die Funktion "ONE TOUCH" für den Innenraum Cabrio-Verdeck-Schalter für höchste Sicherheit deaktivieren. Deaktivieren Sie „ONE TOUCH“ und schieben Sie den Schalter auf „Off“, wie gezeigt. Diese Eigenschaft kann durch den Wechsel zurück in die Position „On“ wenn gewünscht in der Zukunft wieder aktiviert werden.



Hinweise:

- Wenn die Batterie für mehr als 72 Stunden nicht angeschlossen war, müssen die voreingestellten Kanäle des Radios möglicherweise auch neu programmiert werden.
- Der Trip-Computer verliert alle aufgezeichneten Reisedaten, und alle Reise-Funktionen werden auf Null zurückgesetzt aufgrund der fehlenden Versorgung durch die Batterie. Der Total-Kilometerzähler ist davon nicht betroffen.
- Es ist möglich, dass sich das Fahrzeug etwas ungewohntes verhält. Nach etwa 16 km (10 Meilen) wird sich das System neu anpassen, und das Fahrzeug ECU (Emotion Control Unit) muss sein Verhalten nach dem Abtrennen der Batterie wieder „neu lernen“
- Wenn das Fahrzeug für mehr als zwei Wochen nicht bewegt wurde, und nicht an einem Batterie-Erhaltungsgerät angeschlossen war, laden Sie zuerst die Batterie oder fahren das Auto für mindestens eine Stunde. Es wird eine Reihe von Testzyklen nach der Installation ausgeführt, und dazu ist eine voll geladene Batterie erforderlich.

Herzlichen Glückwunsch! Die Installation ist nun abgeschlossen.

Bedienungsanleitung

Cabrioverdeck Fernsteuerung:

Verdeck öffnen mit verschlossenen Türen:

-Drücken Sie die Entriegelungstaste  auf dem SmartKey dreimal aufeinanderfolgend im Abstand von ungefähr einer Sekunde.

Verdeck schliessen mit unverschlossenen Türen:

-Drücken Sie die Schliessentaste  auf dem SmartKey dreimal aufeinanderfolgend im Abstand von ungefähr einer Sekunde.

Hinweise:

1. Die Dachfunktionen mit dem SmartKey sind nur bei ausgeschalteter Zündung möglich.
2. Wenn Absenken der Dach, um sofort die Bewegung zu stoppen, UNLOCK-Taste erneut drücken, während des Zyklus.
3. Wenn Dachanhebung, um sofort zu Bewegung zu stoppen, LOCK-Taste erneut drücken, während des Zyklus.
4. Um Umgekehrte der oberen Absenkvorganges, 3-mal nach dem Stoppen drücken Sie den Türschloss-Taste.
5. Um die oben Anhebung Prozess umzukehren, 3-mal nach dem Stoppen drücken die Tür zu entriegeln Taste.
6. Verwenden Sie die Stopfunktion und die Umkehrfunktion nur im Notfall, um einen Unfall oder die Beschädigung des Mechanismus zu vermeiden.
7. Versuchen Sie nicht, den SmartKey für die Dachfunktionen aus dem Innern des Fahrzeugs zu benutzen, da dies versehentlich den Diebstahl-Alarm auslösen kann.

Bedienungsanleitung

'ONE-TOUCH' Cabriooverdeck-Betrieb:

Verdeck öffnen: Den Schalter „ÖFFNEN“ an der Dachkonsole für ca. 1 Sekunde drücken, dann loslassen. Der Öffnungsprozess läuft nun selbständig ab, ohne dass weiterhin der Schalter gedrückt werden muss.



Verdeck schliessen: Den Schalter „SCHLIESSEN“ an der Dachkonsole für ca. 1 Sekunde drücken, dann loslassen. Der Schliessungsprozess läuft nun selbständig ab, ohne dass weiterhin der Schalter gedrückt werden muss.



Hinweise:

1. Um den Öffnungsprozess sofort zu stoppen, drücken Sie auf „SCHLIESSEN“
2. Um den Schliessungsprozess sofort zu stoppen, drücken Sie auf „ÖFFNEN“
3. **'ONE TOUCH'** arbeitet mit eingeschalteter Zündung, und (aus Sicherheitsgründen) für nur wenige Sekunden nach dem Ausschalten der Zündung.
4. Wenn Kinder oder Haustiere in Ihrem Fahrzeug mitfahren, wird empfohlen, die „ONE TOUCH“-Funktion aus Sicherheitsgründen zu deaktivieren, wie auf Seite 27 gezeigt.
5. One-Touch funktioniert beim Fahren von bis zu 15 mph. Sobald der Dachfunktion-Zyklus begonnen hat, kann schneller als 15 mph gefahren werden. Aber die Jaguar Bedienungsanleitung rät, von höherer Geschwindigkeit abzusehen, da das Dach sonst beschädigt werden kann.
6. Mit dem Schalter vorn an der Seite des Remote-Top-Moduls kann die One-Touch-Funktion aktiviert, oder deaktiviert werden.
7. Sie können noch die Werks-Funktion benutzen, die Ihnen erlaubt, die Heckscheiben zu öffnen mit einem schnellen Druck auf die den Schalter „ÖFFNEN“ an der Dachkonsole. Aber Sie müssen die Taste sehr schnell drücken (so kurz antippen, wie möglich) um zu vermeiden, dass sich auch das Dach öffnet.

Verdeck schliessen mit der Fahrertürgriff-Taste:

Um das Verdeck zu schliessen, drücken Sie den Knopf des Fahrertürgriffs dreimal nacheinander im Abstand von ungefähr einer Sekunde. Damit wird auch das Auto abgeschlossen

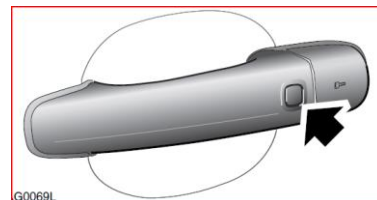

Hinweise:

1. Sie müssen den SmartKey dabei haben, wie wenn Sie das Auto schliessen würden
2. Um den Schließen-Prozess zu stoppen, drücken Sie erneut den Knopf am Fahrer-Türgriff
3. Um den Zyklus nach dem Stoppen wieder fortzusetzen, drücken Sie erneut dreimal den Knopf am Fahrer-Tür-Griff.
4. Die Betätigung am Knopf des Türgriffes funktioniert nur bei ausgeschalteter Zündung.

Bedienungsanleitung

Hintere Seitenfenster-Option Steuerfunktion:

Schliessen gleichzeitig: - Schließen der beiden vorderen Fenster (kann man, muss man nicht)
- Warten Sie mindestens 3 Sekunden und ziehen dann dreimal im Abstand von ca. einer Sekunde den Schalter für das Beifahrerfenster an der Fahrtüre

Öffnen gleichzeitig: - Öffnen der beiden vorderen Fenster (kann man, muss man nicht)
- Warten Sie mindestens 3 Sekunden und drücken dann dreimal im Abstand von ca. einer Sekunde den Schalter für das Beifahrerfenster an der Fahrtüre

Hinweise:

1. Zur Sicherheit sollen beim Offenfahren die vorderen Seitenfenster immer geschlossen sein, wenn die hinteren Seitenscheiben oben/geschlossen sind.
2. Um die hinteren Seitenscheiben sofort zu stoppen, ziehen oder drücken Sie den Schalter für das Beifahrerfenster an der Fahrtüre.
3. Die manuelle Funktion der hinteren Seitenscheiben ist außer Kraft, während das Verdeck geschlossen oder geöffnet wird.
4. Die hinteren Seitenscheiben werden automatisch geöffnet zu Beginn eines Schließen-Zyklus des Verdecks, um die Gummidichtungen am Verdeck zu schonen
5. Beachten Sie, dass der Schalter für das Beifahrerfenster an der Fahrtür der Rechte der beiden Schalter ist. Bei RH-Fahrzeugen ist der Schalter für das Beifahrerfenster der Linke der beiden.





Wichtige Sicherheitshinweise



Mit den neuen Funktionen Ihres Fahrzeugs muss besonders sorgfältig umgegangen werden.

Zur Vermeidung von Tod, Verletzung oder Sachschäden:

- **NIE** das Verdeck aus der Ferne betätigen, ohne dass ein kompetenter Erwachsener den Vorgang überwacht.
- Achten Sie **IMMER** darauf, dass sich keine Körperteile und störende Objekte im Bereich der sich bewegenden Seitenscheiben oder des Verdecks befinden.
- **NIE** das Verdeck aus der Ferne betätigen, wenn sich Säuglinge, Kinder, Haustiere oder Personen mit eingeschränkter Sehkraft oder eingeschränktem Urteilsvermögen in der Nähe befinden.
- **NIE** die Fernbedienung in Reichweite von Säuglingen, Kindern, Haustieren oder Menschen mit eingeschränkter Sehkraft oder Urteilsvermögen belassen, oder sie ihnen gar überlassen.
- Verlassen Sie sich **NIE** auf die "STOP" und "UMKEHR" Funktionen der Fernbedienung, um Tod, Verletzungen oder Sachschäden zu vermeiden.
- Lassen Sie **NIE** Kinder oder Haustiere unbeaufsichtigt im geschlossenen Fahrzeug.
- Bewahren Sie die Fernbedienung **IMMER** so auf, dass nicht versehentlich Tasten gedrückt werden können.
- Sorgen Sie dafür, dass **ALLE** Benutzer der Fahrzeug-Fernbedienung von diesen Sicherheitshinweisen Kenntnis erhalten.
- Entfernen Sie Fernbedienung **IMMER** sofort aus dem Fahrzeug, wenn Sie eine Fehlfunktion feststellen.
- Deaktivieren Sie **IMMER** die '**ONE-TOUCH**' Funktion für den Verdeckschalter in der Dachkonsole, bevor Kinder oder Haustiere in Ihrem Fahrzeug mitfahren.
- Fahren Sie **NIE** mit offenem Verdeck und gleichzeitig heraufgefahrenen hinteren Seitenscheiben, wenn die vorderen Seitenscheiben versenkt sind.

Problembehandlung:

Wenn das Verdeck jedes Mal beim Heben oder Senken Pausen für einige Sekunden einlegt,:

-Wiederholen Sie Schritt 35: Zurücksetzen von Seitenscheiben und Überrollschutz-Vorrichtung.

Wenn die Heckscheiben sich senken, das Verdeck aber geschlossen bleibt, wenn die Funktion "One Touch" verwendet wird

1. Stellen Sie sicher, dass Sie die Konsolen-Taste für mindestens eine Sekunde drücken.
2. Stellen Sie sicher, dass der One Touch Schalter am Modul auf ON gestellt ist.

Erste Dinge zu prüfen, wenn die Dachfunktion stoppt:

1. ist der Kofferraum (Boot) geschlossen? Er muss für die Verdeckfunktion geschlossen sein.
Wenn der Kofferraum geöffnet wird, während das Verdeck in Bewegung ist, starten Sie den Zyklus erneut mit der Fernbedienung.
2. ist die Gepäckabtrennung richtig montiert? Wenn nicht, bewegt sich das Verdeck nicht.
3. Wenn Sie die Tasten in zu schneller Folge drücken, (SmartKey „sperren/entsperren“ oder den Schalter an der Dachkonsole „Dach öffnen/ schließen“) kann es erforderlich sein, das Dach ganz normal, wie gewohnt zu betätigen.
4. funktioniert der SmartKey für Tür und Scheinwerfer-Funktionen? Ist dies nicht der Fall, ersetzen Sie die Batterie im SmartKey.
5. funktioniert das Verdeck noch über den Konsolen-Schalter bei laufendem Motor? Wenn ja, laden oder ersetzen Sie die Autobatterie.
6. Überprüfen Sie die grünen Lichter auf dem Remote-Top-Modul mit eingeschalteter Zündung. Sie sollten beide schnell blinken. Wenn nur einer blinkt, schalten Sie die Zündung aus, ziehen Sie die Sicherung 'F8' (Beige, markiert '5') zwischen den Rücksitzen kurz heraus und stecken Sie sie wieder ein.
7. Überprüfen Sie die grünen Lichter auf dem Remote-Top-Modul mit eingeschalteter Zündung. Sie sollten beide schnell blinken. Wenn nur einer blinkt, schalten Sie die Zündung aus, dann trennen Sie das Minus-Kabel der Batterie für etwa 10 Sekunden und schließen das Kabel wieder an.
Wiederholen Sie die Schritt 35: Zurücksetzen von Seitenscheiben und der Überrollschutz-Vorrichtung. Führen Sie mindestens einen Verdeck-Zyklus nach oben und unten mit laufendem Motor, bevor Sie die Fernbedienung wieder verwenden.
8. Setzen Sie die Verdeckfunktion zurück, wie in Anhang A dargestellt, und versuchen Sie es erneut. Stellen Sie sicher, dass das Pumpenventil wieder ganz im Uhrzeigersinn geschossen ist.

"Service erforderlich" Meldung auf dem Informationsdisplay (2009+ Modelle in GB, 2010+ Modelle anderswo):

Diese Service-Erinnerungsnachricht erscheint manchmal als Folge der Trennung der Batterie

Zurücksetzen Sie, wie folgt:

1. Drücken Sie und halten Sie den hinteren Nebellampen-Schalter (bevor die Zündung eingeschaltet wird).
2. Drücken Sie den roten Startknopf, ohne die Fußbremse zu drücken (damit der Motor nicht startet)
3. Bleiben Sie auf dem hinteren Nebellampen-Schalter (1 Sekunde)
4. Drücken Sie und halten Sie den Reise-Computer-Knopf (max. 1 Sekunde).
5. Drücken und halten Sie den hinteren Nebellampen-Schalter (max. 1 Sek.)
6. Drücken Sie wieder den Trip Computer-Knopf und den Schalter der hinteren Nebellampe.
7. Auf dem Informationsdisplay sollte nun angezeigt werden "Zurücksetzen Service-Modus" und dann "Service-Modus zurückgesetzt"
8. Lassen Sie die Trip-Computer-Knopf und den Schalter der Nebellampe los und schalten Sie die Zündung aus.

Brauchen Sie Unterstützung?

E-Mail an: whitexkr@comcast.net

mit möglichst detaillierten Angaben für eine rasche Hilfe.

Anhang A

Manuelles Zurückstellen des Cabrio-Verdeckes (nur erforderlich, wenn Verdeck-Fehlfunktionen)

WARNUNG:

Dieser Schritt sollte von zwei Personen zusammen durchgeführt werden, damit das Cabrio-Verdeck und die Verdeck-Abdeckung richtig gehalten werden können. Bei entsprechend vorsichtigem Vorgehen kann dieser Schritt auch von einer Person durchgeführt werden.

Der Motor muss abgestellt und die Zündung ausgeschaltet sein.

Den Mittelteil der Rücksitzbank greifen (siehe Abbildung) und fest herausziehen; den dahinter versteckten Innensechskantschlüssel herausnehmen

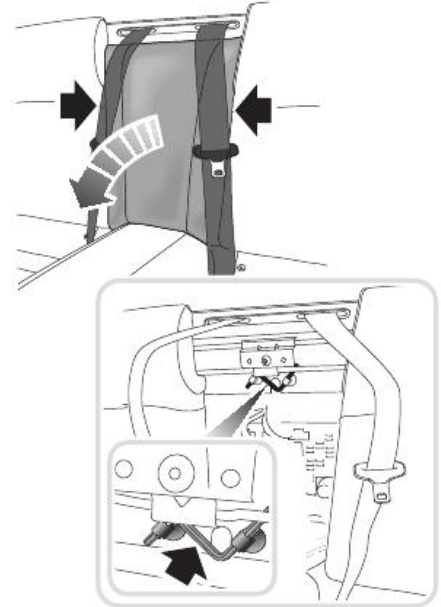

Vom Kofferraum aus die Lüftungsverkleidung abnehmen, um an die Pumpe des Cabrio-Verdeckes zu gelangen.

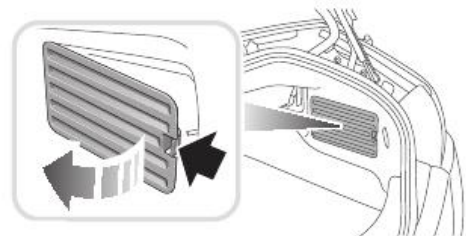

Den Innensechskantschlüssel in die Pumpe einstecken und gegen den Uhrzeigersinn (um etwa eine Umdrehung) drehen.

Nun warten Sie mindestens 15 Minuten um den Druck im System abzulassen

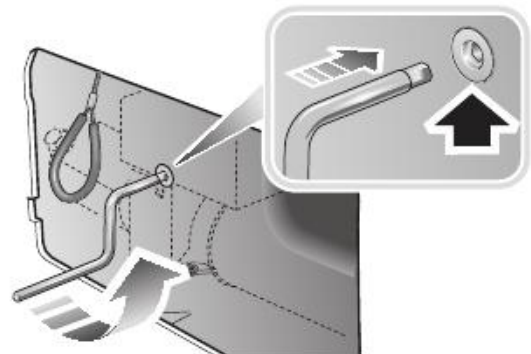

Die Bewegungen von Cabriooverdeck und Tonneau-Cover können in jeder der Positionen 1, 2 oder 3 abgebrochen werden (siehe Abbildungen).

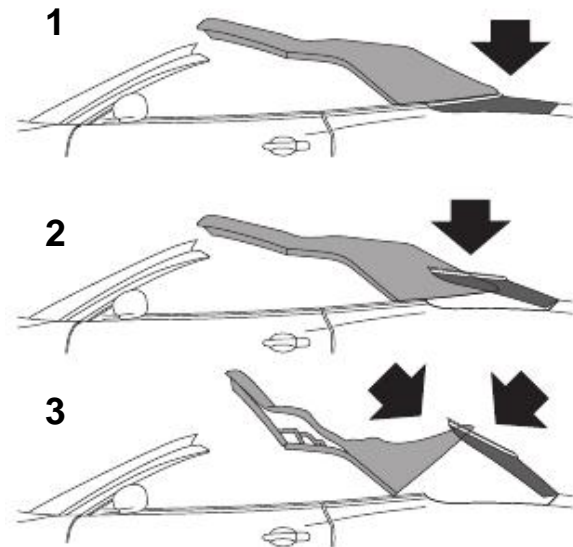

Wird die Bewegung in Position 1 abgebrochen, die Spannung in der Verdeckabdeckung und dem Spannbügel (hinten am Cabriooverdeck) aufheben. Dazu das Cabriooverdeck vorn anheben und nach hinten ziehen (A). Den Spannbügel anheben (B) und nach vorn drücken, um das Tonneau-Cover freizugeben



Das Tonneau-Cover ganz anheben und abstützen (C). Das Cabriooverdeck nach hinten und unten ziehen (D), so dass es ganz verstaut ist. Das Tonneau-Cover in der geschlossenen Position ablegen (E).

Wird die Bewegung in den Positionen 2 oder 3 abgebrochen, das Tonneau-Cover ganz aufstellen und abstützen (C). Den vorderen Teil des Cabriooverdecks nach hinten und unten ziehen, um es ganz zu verstauen (D). Das Tonneau-Cover in der geschlossenen Position ablegen (E).

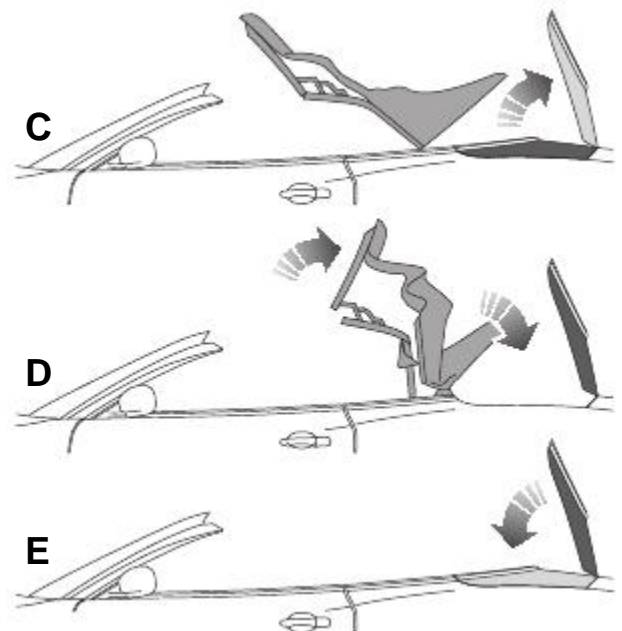

Das Verdeck ist nun zurückgesetzt.

Verwenden Sie nach einem Reset immer beim ersten Mal den Verdeckschalter in der Dachkonsole bei laufendem Motor (nicht den SmartKey). Verwenden Sie den SmartKey für diese neuen Anwendungen erst, wenn alles wieder normal funktioniert.